



HIGH ↓
SPEED ↑



magnetic

DE

EN

NL

DA

FR

ES

IT

PL

FI

PT

SV

NO 02

TR 07

RU 12

UK 17

CS 22

ET 27

LV 32

LT 37

RO 42

BG 47

EL 52

Laserliner

! Les fullstendig gjennom bruksanvisningen, det vedlagte heftet «Garanti- og tilleggsinformasjon» samt den aktuelle informasjonen og opplysningene i internett-linken ved enden av denne bruksanvisningen. Følg anvisningene som gis der. Dette dokumentet må oppbevares og leveres med dersom instrumentet gis videre.

Høyeffekts lasermottaker med ekstra høyt mottaksområde for røde og grønne rotasjonslasere

- Svært lang lasermottaksenhet for rask registrering av laser på store avstander
- LC-display på for- og baksiden samt akustiske melodier som angir høyden på laserstrålen.
- Til fjernregistreringen finnes det svært lyse, 3-fargede LEDer. Disse er plassert foran, bak og på siden.
- Mulig med veldig høy summetone
- Kraftige hode- og sidemagneter
- Mottaksområde 400 m for røde lasere, 400 m for grønne lasere
- Robust utførelse

Generelle sikkerhetsinstrukser

- Apparatet skal utelukkende brukes i tråd med det fastsatte bruksområdet og de angitte spesifikasjonene.
- Måleinstrumentene og tilbehøret er intet leketøy for barn. De skal oppbevares utilgjengelig for barn.
- Det må ikke foretas konstruksjonsmessige endringer på apparatet.
- Ikke utsett instrumentet for mekaniske belastninger, enorme temperaturer, fuktighet eller sterke vibrasjoner.
- Apparatet må umiddelbart tas ut av bruk ved feil på en eller flere funksjoner eller hvis batteriet er svakt.

Sikkerhetsinstrukser

Omgang med elektromagnetisk stråling

- Måleinstrumentet tilfredsstiller forskriftene og grenseverdiene for elektromagnetisk kompatibilitet iht. EMC-direktivet 2014/30/EU.
- Vær oppmerksom på lokale innskrenkninger når det gjelder drift, eksempelvis på sykehus, i fly, på bensinstasjoner eller i nærheten av personer med pacemaker. Farlig interferens eller forstyrrelse av elektroniske enheter er mulig.

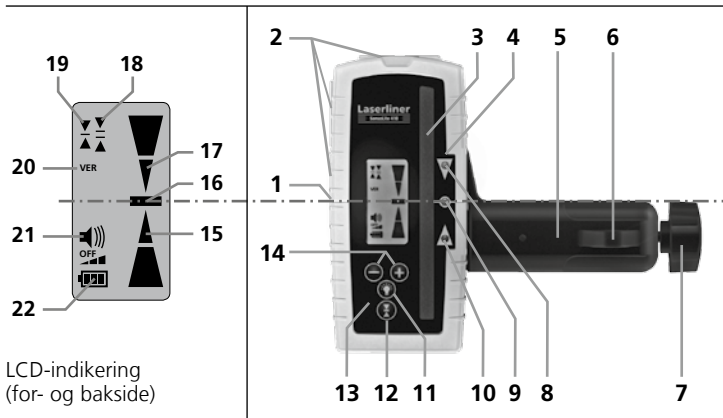

LCD-indikering
(for- og bakside)

- | | |
|--|---|
| <p>1 Merkespor på alle sider</p> <p>2 Magneter</p> <p>3 Mottakerfelt for laserstrålen</p> <p>4 Forbindelsesskrue / høyttaler (bakside)</p> <p>5 Universalholder</p> <p>6 Libelle</p> <p>7 Festeskrue for målestav</p> <p>8 Rød LED (fjernregistrering)</p> <p>9 Grønn LED (fjernregistrering)</p> <p>10 Blå LED (fjernregistrering)</p> <p>11 Belysning av LCD-indikeringen /
Innkoplet belysning slår LEDene
8,9,10 av</p> <p>12 Slå på /
Omkopling: Nøyaktig område
Frihåndsområde /
Slå av: hold knappen 3 sek.</p> | <p>13 Batterirom (bakside)</p> <p>14 Volum justering /
Versus-funksjon: Trykk
på knappene samtidig</p> <p>15 Håndmottaker under lasernivå</p> <p>16 Eksakt i Laserplan</p> <p>17 Håndmottager over Laserplan</p> <p>18 Frihåndsområde: Visning med
større toleranse, for grov
posisjonering for hånd.</p> <p>19 Finområde: Visning med lav
toleranse, for finposisjonering
(f.eks. med nivellerstang).</p> <p>20 Indikering versus-funksjon</p> <p>21 Volum indikator</p> <p>22 Viser batteriladetilstand</p> |
|--|---|

Spesielle produkttegenskaper og funksjoner

HIGH ↑

SPEED ↓ Mottakeren effektiviserer respons tiden fra laseren, som gjør at du sparer arbeidstid.



magnetic

For mange måleinstrumenter er nøkkelen til optimalt resultat magneter på instrumentet som kleber seg til underlaget. Dette gjør at hendene er frie til andre oppgaver.



Beskyttelse mot støv og vann, måles i IP. Laserliner sine måleinstrumenter er klassifiserte i henhold til normen. Dess høyere IP dess mer beskyttet er måleinstrumentet.

Innsetting av batteriet

For å forlenge batterienes levetid, slår mottakeren seg automatisk av etter ca. 5 minutter dersom apparatet ikke blir brukt.

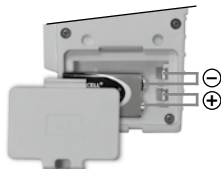

⚠ Arbeide med lasermottakeren

Still rotasjonslaseren inn på maksimum turtall og slå på lasermottakeren.

Nå kan lasermottakeren registrere laserstrålen på stor avstand. Beveg lasermottakeren opp og ned gjennom laserstrålen, inntil skjermbildet i midten (16) vises. Marker nå målehøyden på det omløpende markeringssporet.



⊕ ⊖ Versus-funksjon – overvåking av referansehøyden

Med denne funksjonen kan man forhindre feilmålinger. Mottakeren indikerer når laserstrålen forlater referansehøyden, for eksempel på grunn av ytre innvirkninger på rotasjonslaseren. For å gjøre dette, trykkes pluss-minus-knappene samtidig, og fest apparatet i samme høyde som laserstrålen. I LCD-indikeringen vises teksten «VER». Funksjonen blir først aktiv når den grønne LEDen har lyst permanent i minst 10 sekunder, eller når man hører en permanent tone. Så snart den grønne LEDen blinker og den permanente tonen forstummer, er funksjonen aktiv. Hvis laserstrålens høyde endrer seg, høres pipetoner, og den grønne LEDen blinker ikke mer.

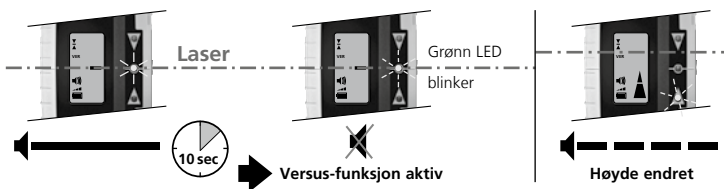

Universalholder

Lasermottakeren kan festes til nivellerstenger ved hjelp av universalholderen. Den fleksible nivellerstangen (art-nr.: 080.50 - rød / 080.51 - grønn) anbefales for alle målinger på bakkenivå. Du kan straks beregne høydeforskjeller uten å regne.



Fare pga. sterke magnetfelt

Sterke magnetfelt kan ha skadelige innvirkninger på personer med aktive implantater (f.eks. hjertestimulator) og på elektroniske apparatet (f.eks. magnetkort, mekaniske klokker, finmekanikk, festplater).

Når det gjelder den innvirkningen sterke magnetfelt har på personer, må de respektive nasjonale forskriftene tas til etterretning, som eksempelvis forskrift BGV B11 §14 «Elektromagnetiske felt» fra yrkesorganisasjonene i Forbundsrepublikken Tyskland.

For å unngå en forstyrrende innflytelse, må magnetene alltid holdes i en avstand på minst 30 cm fra de implantatene og apparatene som settes i fare.

Informasjon om vedlikehold og pleie

Rengjør alle komponenter med en lett fuktet klut. Unngå bruk av pusse-, skurre- og løsemidler. Ta ut batteriet/batteriene før lengre lagring. Oppbevar apparatet på et rent og tørt sted.

Tekniske data (Det tas forbehold om tekniske endringer. 18W22)

Lasermottagerområde (Den maksimale rekkevidden avhenger av rotasjonslaseren)	maks. 400 m / rød rotasjonslaser maks. 400 m / grønn rotasjonslaser
Mottaksenhetens lengde	124 mm
Nødvendig rotasjonsturtall	300 – 1100 o/min
Beskyttelsesklasse	IP 67
Strømforsyning	1 x 9V blokk
Arbeidsbetingelser	0°C...50°C, luftfuktighet maks. 80% rH, ikke kondenserende, arbeidshøyde maks. 4000 m.o.h.
Lagringsbetingelser	0°C...70°C, luftfuktighet maks. 80% rH
Vekt (inkl. batteri)	0,29 kg
Mål (B x H x D)	75 x 160 x 31 mm

EU-krav og kassering

Apparatet oppfyller alle nødvendige normer for fri samhandel innenfor EU.

Dette produktet er et elektroapparat og må kildesorteres og avfallsbehandles tilsvarende ifølge det europeiske direktivet for avfall av elektrisk og elektronisk utstyr.

Ytterligere sikkerhetsinstrukser og tilleggsinformasjon på:
<http://laserliner.com/info?an=sesoli410>



! Kullanım kılavuzunu, ekinde bulunan 'Garanti ve Ek Uyarılar' defterini ve de bu kılavuzun sonunda bulunan İnternet link'i ile ulaşacağınız aktüel bilgiler ve uyarıları eksiksiz okuyunuz. İçinde yer alan talimatları dikkate alınız. Bu belge saklanmak zorundadır ve cihaz elden çıkarıldığında beraberinde verilmelidir.

Yüksek Performans Lazer Alıcısı, kırmızı ve yeşil rotasyon lazeri için ekstra büyük lazer alım menzili

- Büyük mesafelerde lazerin hızlı şekilde algılanması için aşırı uzun lazer alım ünitesi
- Ön ve arka tarafta bulunan LC ekranlar ve de akustik melodiler lazer ışınının yüksekliğini göstermektedirler.
- Uzak mesafede algılama için 3 renkli çok açık tonlu LED'ler bulunmaktadır. Bunlar ön, arka ve yanlarda konumlandırılmıştır.
- Aşırı yüksek Piezo vızıldama sesi mümkündür
- Güçlü kafa ve yan mıknatısları
- Alım menzili kırmızı lazer için 400 m, yeşil lazer için 400 m
- Dayanıklı model

Genel güvenlik bilgileri

- Cihazı sadece kullanım amacına uygun şekilde teknik özellikleri dahilinde kullanınız.
- Ölçüm cihazları ve aksesuarları çocuk oyuncakları değildir. Çocukların erişiminden uzak bir yerde saklayınız.
- Yapısal açıdan cihazın değiştirilmesi yasaktır.
- Cihazı mekanik yüklerle, aşırı sıcaklıklara, neme veya şiddetli titreşimlere maruz bırakmayınız.
- Bir veya birden fazla fonksiyonu arıza gösterdiğinde ya da batarya doluluğu zayıf olduğunda cihazın bir daha kullanılmaması gerekmektedir.

Emniyet Direktifleri

Elektromanyetik ışınlar ile muamele

- Cihaz, elektromanyetik uyumluluğa Piyasaya Arzına İlişkin 2014/30/AB (EMC) sayılı direktifinde belirtilen, elektromanyetik uyumluluğa dair yönetmeliklere ve sınır değerlerine uygundur.
- Mekansal kullanım kısıtlamalarının, örn. hastanelerde, uçaklarda, benzin istasyonlarında veya kalp pili taşıyan insanların yakınında, dikkate alınması gerekmektedir. Elektronik cihazların ve elektronik cihazlardan dolayı bunların tehlikeli boyutta etkilenmeleri veya arızalanmaları mümkündür.

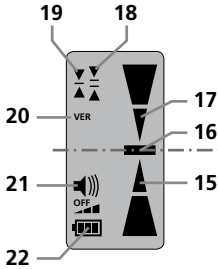

LCD ekran
(ön ve arka yüzü)

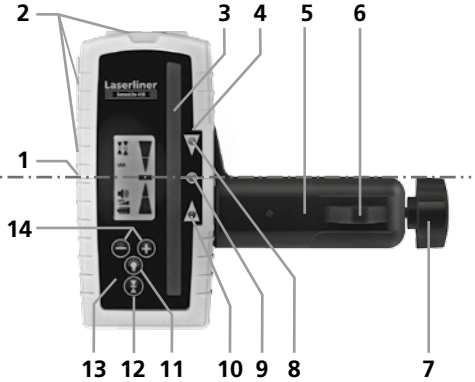

- 1 Döner işaret oluğu
- 2 Miknatıslar
- 3 Lazer ışını alıcı alanı
- 4 Bağlantı vidası / hoparlör (arka yüzü)
- 5 Üniversal duvar askısı
- 6 Su terazisi
- 7 Ölçüm tahtaları için sabitleme civatası
- 8 Kırmızı LED (uzak mesafede algılama)
- 9 Yeşil LED (uzak mesafede algılama)
- 10 Mavi LED (uzak mesafede algılama)
- 11 LCD ekran aydınlanması / Açık aydınlanma 8,9,10 no'lu LED'leri kapatır
- 12 Cihazı çalıştırma /
Fonksiyon değiştirme: Hassas alan serbest el alanı /

- Cihazı kapatma:
Tuşu 3 sn. basılı tutun
- 13 Pil yuvası (arka yüzü)
 - 14 Sesin ayarlanması / Versus fonksiyonu: Tuşları aynı anda basınız
 - 15 El alıcısı lazer seviyesi altında
 - 16 El alıcısı lazer seviyesi ile tamamen aynı
 - 17 El alıcısı lazer seviyesi üzerinde
 - 18 Serbest el alanı: Elden kabaca hizalama için daha büyük tolerans göstergesi.
 - 19 İnce ayar alanı: İnce ayarla hizalama için (örn. ölçüm tahtaları ile) daha küçük tolerans göstergesi.
 - 20 Versus fonksiyonu göstergesi
 - 21 Ses göstergesi
 - 22 Batarya doluluk durumu göstergesi

Özel Ürün Nitelikleri ve Fonksiyonları

HIGH !

SPEED ! Alıcı hızlı reaksiyon sürelerini mümkünleştirir – hızlı tanıma çalışma saatinden tasarruf ettirir.



magnetic

Bir çok ölçüm cihazının en mükemmel şekilde kullanımı manyetik yapışkanlar sayesinde mümkün hale gelmektedir. Eller başka çalışma işlemleri için boşta kalmaktadır.



IP 67 Toz ve sudan koruma – Cihaz tozdan ve yağmurdan korunma özellikleri ile öne çıkmaktadır.

Pilin takılması

Batarya ömrünü uzatmak için, cihaz 5 dakika boyunca kullanılmadığında kendiliğinden kapanır.

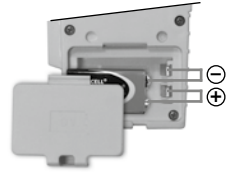

⚠ Lazer alıcısı ile çalışma

Rotasyon lazerini maksimum devir sayısına ayarlayın ve lazer alıcısını açın. Şimdi lazer alıcısı lazer ışını uzak mesafede en uygun şekilde algılayabilir. Lazer alıcıyı lazer ışını içinden, orta gösterge (16) gösterilene kadar yukarı ve aşağı hareket ettiriniz. Şimdi döner işaret oluğunda ölçüm seviyesini işaretleyiniz.



⊕ ⊖ Versus fonksiyonu - referans yüksekliğinin denetimi

Bu fonksiyon ile hatalı ölçümler engellenebilir. Alıcı şimdi lazer ışını referans yüksekliğinden çıktığında, örn. rotasyon lazerine uygulanan bir etkiden dolayı, bunu gösterecektir. Bunun için artı/eksi tuşlarını aynı anda basınız ve cihazı lazer ışınının yüksekliğinde sabitleyiniz. LCD ekranda "VER" yazısı belirecektir. Min. 10 saniye boyunca yeşil LED sürekli yandığında veya devamlı ses tonu anılan süre boyunca duyulduğunda bu fonksiyon etkin hale gelecektir. Yeşil LED yanıp sönmeye başladığında ve devamlı ses tonu durduğunda fonksiyon etkin haldedir. Lazer ışınının yüksekliği değiştiğinde ötme sesleri duyulur ve yeşil LED artık yanıp sönmaz.

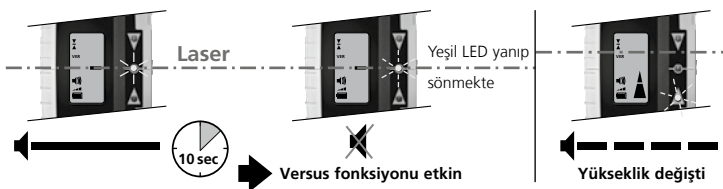

Üniversal duvar askısı

Lazer alıcısını üniversal duvar askısı ile ölçü tahtalarına yerleştirebilirsiniz. Flexi Ölçüm Tahtası (Ürün-No: 080.50 - kırmızı / 080.51 - yeşil) tüm yer yüksekliği ölçümleri için tavsiye edilir. Ununla yükseklik farkını hiç hesap yapmadan doğrudan belirleyebilirsiniz.



Kuvvetli manyetik alanlardan dolayı tehlike

Kuvvetli manyetik alanlar aktif vücut destek sistemlerine (örneğin kalp pili) sahip kişilere ve elektromekanik cihazlara (örneğin manyetik kartlar, mekanik saatler, hassas mekanik sistemler, sabit diskler) zararlı etkilerde bulunabilir.

Kişilerin üzerinde kuvvetli manyetik alanların etkisi bakımından örneğin Federal Almanya'da meslek odalarının BGV B11 §14 „Elektromanyetik Alanlar“ adlı tüzüğü gibi ilgili ulusal düzenlemeler ve talimatlar dikkate alınmalıdır.

Zarar verici bir etki olmasını önlemek için mıknatısların ve risk altında bulunan ilgili implantların ve cihazların arasında en az 30 cm mesafe bırakın.

Bakıma koruma işlemlerine ilişkin bilgiler

Tüm bileşenleri hafifçe nemlendirilmiş bir bez ile temizleyin ve temizlik, ovalama ve çözücü maddelerinin kullanımından kaçının. Uzun süreli bir depolama öncesinde bataryaları çıkarınız. Cihazı temiz ve kuru bir yerde saklayınız.

Teknik Özellikler (Teknik değişiklik yapma hakkı saklıdır. 18W22)

Lazer alıcı alanı (Maksimum erişim alanı rotasyon lazerine bağlıdır)	maks. 400 m / kırmızı rotasyon lazeri maks. 400 m / yeşil rotasyon lazeri
Alım ünitesi uzunluğu	124 mm
Gerekli rotasyon devir sayısı	300 – 1100 D/dak
Koruma sınıfı	IP 67
Elektrik beslemesi	1 x 9 V blok pil
Çalıştırma şartları	0°C...50°C, hava nemi maks. 80% rH, yoğuşmasız, çalışma yükseklik maks. 4000 m normal sıfır üzeri
Saklama koşulları	0°C...70°C, hava nemi maks. 80% rH
Ağırlığı (batarya dahil)	0,29 kg
Ebatlar (G x Y x D)	75 x 160 x 31 mm

AB Düzenlemeleri ve Atık Arıtma

Bu cihaz, AB dahilindeki serbest mal ticareti için geçerli olan tüm gerekli standartların istemlerini yerine getirmektedir.

Bu ürün elektrikli bir cihaz olup Avrupa Birliği'nin Atık Elektrik ve Elektronik Eşyalar Direktifi uyarınca ayrı olarak toplanmalı ve bertaraf edilmelidir.

Diğer emniyet uyarıları ve ek direktifler için:

<http://laserliner.com/info?an=sesoli410>





Полностью прочтите инструкцию по эксплуатации, прилагаемый проспект „Информация о гарантии и дополнительные сведения“, а также последнюю информацию и указания, которые можно найти по ссылке на сайт, приведенной в конце этой инструкции. Соблюдать содержащиеся в этих документах указания. Этот документ следует хранить и при передаче прибора другим пользователям передавать вместе с ним.

Высокопроизводительный лазерный приемник со сверхшироким диапазоном приема для ротационных лазеров с красным и зеленым лучом

- Приемный блок для сверхдлинных лазеров, обеспечивающий быстрое обнаружение лазерных лучей на больших расстояниях
- Определение высоты лазерного луча с помощью дисплея спереди и сзади, а также специальных мелодий.
- Очень яркие трехцветные светодиоды для определения дальности. Они расположены спереди, сзади и сбоку.
- Возможность использовать сверхгромкий пьезозуммер
- Мощные магниты спереди и сбоку
- Дальность приема 400 м для красных лазеров, 400 м для зеленых лазеров
- Прочное исполнение

Общие указания по технике безопасности

- Прибор использовать только строго по назначению и в пределах условий, указанных в спецификации.
- Измерительные приборы и принадлежности к ним - не игрушка. Их следует хранить в недоступном для детей месте.
- Внесение изменений в конструкцию прибора не допускается.
- Не подвергать прибор механическим нагрузкам, чрезмерным температурам, влажности или слишком сильным вибрациям.
- Работа с прибором в случае отказа одной или нескольких функций или при низком заряде батареи строго запрещена.

Правила техники безопасности

Обращение с электромагнитным излучением

- В измерительном приборе соблюдены нормы и предельные значения, установленные применительно к электромагнитной совместимости согласно директиве о электромагнитная совместимости (EMC) 2014/30/EU.
- Следует соблюдать действующие в конкретных местах ограничения по эксплуатации, например, запрет на использование в больницах, в самолетах, на автозаправках или рядом с людьми с кардиостимуляторами. В таких условиях существует возможность опасного воздействия или возникновения помех от и для электронных приборов.

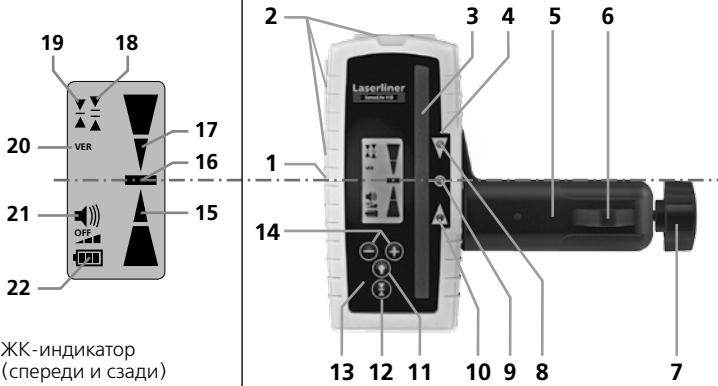

ЖК-индикатор
(спереди и сзади)

- | | |
|---|--|
| <p>1 Маркерные пазы по всему периметру</p> <p>2 Магниты</p> <p>3 Поле приема лазерного луча</p> <p>4 Соединительный винт / динамик (сзади)</p> <p>5 Универсальное крепление</p> <p>6 Уровень</p> <p>7 Крепежный болт для нивелирных реек</p> <p>8 Красный светодиод (определение дальности)</p> <p>9 Зеленый светодиод (определение дальности)</p> <p>10 Синий светодиод (определение дальности)</p> <p>11 Подсветка ЖК дисплея / Включенная подсветка выключает светодиоды 8, 9, 10</p> <p>12 Включение прибора / переключение: диапазон точной регулировки, диапазон произвольной регулировки / выключение прибора: Удерживать клавишу нажатой 3 сек.</p> | <p>13 Батарейный отсек (сзади)</p> <p>14 Регулировка громкости / Функция "Напротив" (Versus): Нажать клавиши одновременно</p> <p>15 Ручной приемник ниже уровня лазера</p> <p>16 Точно на уровне лазера</p> <p>17 Ручной приемник выше уровня лазера</p> <p>18 Диапазон произвольной регулировки: индикация с увеличенными допусками, для примерного нивелирования вручную.</p> <p>19 Диапазон точной регулировки: индикация с уменьшенными допусками, для точного нивелирования (например, с помощью нивелирных реек).</p> <p>20 Индикация функции "Напротив" (Versus)</p> <p>21 Индикация громкости</p> <p>22 Индикация заряда батареи</p> |
|---|--|

Особые характеристики изделия и функции

HIGH !

SPEED ! Приёмник лазерного луча быстро улавливает луч, а значит сокращается время на разметочные работы.



magnetic Намного удобнее работать с прибором, у которого есть встроенный в корпус магнит. Ваши руки свободны для выполнения других операций.



IP 67 Защита от пыли и воды – Прибор отличается повышенным уровнем защиты от пыли и дождя.

Установка батареи

В целях увеличения срока службы батареи примерно через 5 минут простоя приемник автоматически выключается.

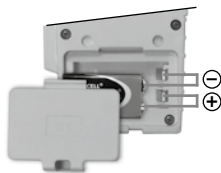

⌘ Работа с лазерным приёмником

Установить ротационный лазер на максимальную частоту вращения и включить лазерный приёмник.

Теперь лазерный приемник может оптимально распознавать лазерный луч на большом расстоянии. Перемещать лазерный приемник через луч лазера вверх и вниз, пока не появятся средние показания (16). Теперь отметьте высоту измерения на вращательном маркерном пазу.



⊕ ⊖ Функция "Напротив" (Versus) – контроль базовой высоты

Эта функция позволяет избежать неправильных измерений. Теперь приемник показывает, когда лазерный луч уходит от базовой высоты, например, в результате внешних воздействий на ротационный лазер. Для этого одновременно нажать клавиши "плюс" и "минус" и закрепить прибор на уровне высоты лазерного луча. На ЖК дисплее появится надпись "VER". Функция будет активна только после того, как зеленый светодиод проработает постоянно в течение не менее 10 секунд, и/или после того, как прозвучит слышимый длительный звуковой сигнал. Как только зеленый светодиод начнет мигать, а длительный звуковой сигнал отключится, функция активна. При изменении высоты лазерного луча сразу же включатся сигналы зуммера, а зеленый светодиод перестанет мигать.

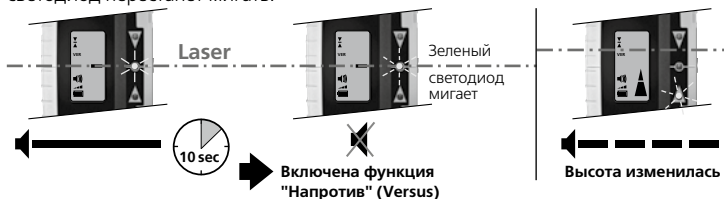

Универсальное крепление

Лазерный приемник можно закреплять на нивелирных рейках с помощью универсального держателя. Гибкая нивелирная рейка (№ артикула: 080.50 - красный / 080.51 - зеленый) рекомендуется для любых измерений высоты над уровнем земли. Эта функция позволяет сразу определять разности высотных отметок без вычислений.

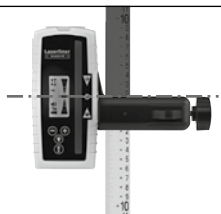

Опасно! Мощные магнитные поля

Мощные магнитные поля могут оказывать вредное воздействие на людей с активными медицинскими имплантатами (например, кардиостимуляторами) и электромеханические приборы (например, магнитные карты, механические часы, приборы точной механики, жесткие диски).

В отношении воздействия мощных магнитных полей на людей следует соблюдать соответствующие действующие в конкретной стране нормы и правила, например, правила отраслевых страховых обществ V11 §14 „Электромагнитные поля“ в Германии.

Во избежание опасных помех между магнитами и соответствующими чувствительными имплантатами и приборами всегда соблюдайте безопасное расстояние не менее 30 см.

Информация по обслуживанию и уходу

Все компоненты очищать слегка влажной салфеткой; не использовать чистящие средства, абразивные материалы и растворители. Перед длительным хранением прибора обязательно вынуть из него батарею/батареи. Прибор хранить в чистом и сухом месте.

Технические характеристики (Изготовитель сохраняет за собой права на внесение технических изменений. 18W22)

Диапазон приема лазера (Максимальная дальность зависит от ротационного лазера)	макс. 400 м (красный ротационный лазер) / макс. 400 м (зеленый ротационный лазер)
Длина приемного блока	124 мм
Требуемая частота вращения	300 – 1100 об/мин
Класс защиты	IP 67
Электропитание	1 x 9 В в блоке
Рабочие условия	0°C...50°C, влажность воздуха макс. 80%rH, без образования конденсата, Рабочая высота не более 4000 м над уровнем моря
Условия хранения	0°C ... 70°C, влажность воздуха макс. 80%rH
Вес (с батареей)	0,29 кг
Размеры (Ш x В x Г)	75 x 160 x 31 мм

Правила и нормы ЕС и утилизация

Прибор выполняет все необходимые нормы, регламентирующие свободный товарооборот на территории ЕС.

Данное изделие представляет собой электрический прибор, подлежащий сдаче в центры сбора отходов и утилизации в разобранном виде в соответствии с европейской директивой о бывших в употреблении электрических и электронных приборах.

Другие правила техники безопасности и дополнительные инструкции см. по адресу: <http://laserliner.com/info?an=sesoli410>

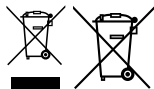

! Уважно прочитайте інструкцію з експлуатації та брошуру «Інформація про гарантії та додаткові відомості», яка додається, та ознайомтесь з актуальними даними та рекомендаціями за посиланням в кінці цієї інструкції. Дотримуйтесь настанов, що в них містяться. Цей документ зберігати та докладати до пристрою, віддаючи в інші руки.

Високоєфективний приймач лазерного випромінювання із значно збільшеною відстанню прийому для ротаційних лазерів з червоним і зеленим променем

- Надзвичайно довгий прийомний елемент для швидкого захоплення лазерного променя на великих відстанях
- Висоту лазерного променя зазначають РК-дисплеї на передній і задній стороні, а також звукові мелодії.
- Для дистанційного контролю є дуже яскраві світлодіоди трьох кольорів. Вони розташовані спереду, ззаду та збоку.
- Можна задіяти надзвичайно гучний п'єзозумер
- У головку та боковини вбудовані сильні магніти
- Далекість прийому 400 м для червоного лазера, 400 м для зеленого
- Міцна конструкція

Загальні вказівки по безпеці

- Використовуйте прилад лише для відповідних цілей та в межах специфікацій.
- Вимірювальний прилад і приладдя до них – не дитяча іграшка. Зберігати у недосяжному для дітей місці.
- Забороняється змінювати конструкцію приладу.
- Не наражайте прилад на механічне навантаження, екстремальну температуру, вологість або сильні вібрації.
- Забороняється експлуатація приладу при відмові однієї чи кількох функцій або при заниженому рівні заряду елемента живлення.

Правила техніки безпеки

Обращение с электромагнитным излучением

- Вимірювальний прилад відповідає вимогам і обмеженням щодо електромагнітної сумісності згідно з директивою ЄС про електромагнітної сумісності (EMC) 2014/30/EU.
- Необхідно дотримуватися локальних експлуатаційних обмежень, наприклад, в лікарнях, літаках, на заправних станціях або поруч з людьми з електрокардіостимулятором. Існує можливість негативного впливу або порушення роботи електронних пристроїв / через електронні пристрої.

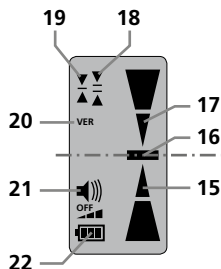

PK-індикація
(на передній та
задній стороні)

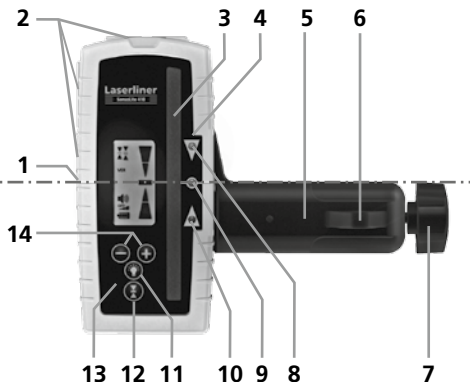

- 1 Периметрова маркувальна канавка
- 2 Магнити
- 3 Поле прийому лазерного променя
- 4 Сполучний гвинт / гучномовець (задня сторона)
- 5 Універсальний тримач
- 6 Поземник (ватерпас)
- 7 Кріпильний гвинт для нівелірних рейок
- 8 Червоний СД (дистанційний контроль)
- 9 Зелений СД (дистанційний контроль)
- 10 Синій СД (дистанційний контроль) Підсвічування РК-індикації /
- 11 Увімкнене підсвічування вимикає світлодіоди 8, 9, 10
- 12 Увімкнення / перемикання: точно, грубо / вимкнення приладу: тиснути кнопку 3 сек.

- 13 Батарейний відсік (задня сторона)
- 14 Регулювання гучності / Функція Versus: одночасно натиснути кнопки
- 15 Ручний приймач нижче рівня лазерного променя
- 16 Точно на рівні лазерного променя
- 17 Ручний приймач вище рівня лазерного променя
- 18 діапазон грубого визначення: індикація з більшою похибкою, для грубого вирівнювання вручну
- 19 Діапазон точного визначення: зелений світлодіод: діапазон точного визначення: індикація з меншою похибкою, для точного вирівнювання (наприклад, із нівелірними рейками)
- 20 Індикація функції Versus
- 21 Індикація гучності
- 22 Індикація стану заряду батареї

Особливості виробу та його функціональні можливості

HIGH ↑

SPEED ↓ Приймач має прискорений час відгуку – швидке розпізнавання заощаджує робочий час.



magnetic Магнітне кріплення дозволяє оптимально працювати з декількома вимірювальними приладами. Руки звільняються для інших справ.



IP 67 Захист від пилу та води – прилад відрізняється особливим захистом від пилу та дощу.

Вставлення батарей

Щоб подовжити строк служби батарейки, через 5 хвилин без використання приймач автоматично вимикається.

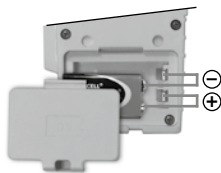

ⓘ Робота з приймачем лазерного випромінювання

Встановіть ротаційний лазер на максимальні оберти та увімкніть приймач лазерного випромінювання.

Наразі приймач лазерного випромінювання здатен оптимально розпізнавати лазерний промінь на великій відстані. Рухайте приймач лазерного випромінювання вгору-вниз, перетинаючи лазерний промінь, доки не засяє середній індикатор (16). Тоді позначте виміряну висоту у периметровій маркувальній канавці.



⊕ ⊖ Функція Versus – контролювання опорної висоти

За допомогою цієї функції можна запобігти хибним вимірам. Тепер приймач буде показувати, коли лазерний промінь залишить опорну висоту, наприклад, через зовнішні впливи на ротаційний лазер. Для цього слід одночасно натиснути кнопки «+» і «-», і на РК-дисплеї з'явиться напис «VER». Функція почне діяти лише після того, як зелений світлодіод буде горіти щонайменш 10 секунд, не блимаючи, або буде чути безперервний звуковий сигнал. Функція починає діяти, як тільки заблимає зелений світлодіод і замовкне безперервний звуковий сигнал. Коли висота лазерного променя зміниться, почуються короткі звукові сигнали, і зелений світлодіод більш не блиматиме.

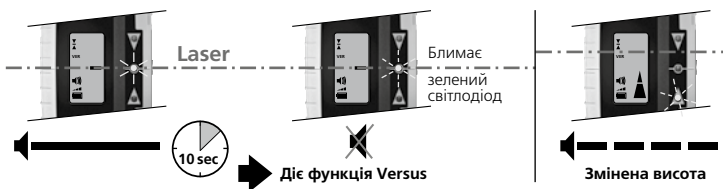

Універсальний тримач

Приймач лазерного випромінювання може кріпитися за допомогою універсального тримача на нівелірних рейках. Для усіх вимірян рівней землі рекомендується гнучка нівелірна рейка (арт. №: 080.50 - червоний / 080.51 - зелений). За її допомогою можна визначати різниці висот безпосередньо без обчислювання.



Небезпека впливу сильного магнітного поля

Сильні магнітні поля можуть спричинити шкідливий вплив на людей з електронними імплантатами (наприклад, з кардіостимуляторами) та на електромеханічні пристрої (наприклад, на карти з магнітним кодом, механічні годинники, точну механіку, жорсткі диски).

Необхідно враховувати і дотримуватися відповідних національних норм і положень щодо впливу сильних магнітних полів на людей, наприклад, у Федеративній Республіці Німеччині приписи галузевих страхових товариств BGV B11 §14 „Електромагнітні поля“.

Щоб уникнути перешкод через вплив магнітних полів, магніти завжди повинні знаходитися на відстані не менше 30 см від імплантатів і пристроїв.

Інструкція з технічного обслуговування та догляду

Всі компоненти слід очищувати зволоженою тканиною, уникати застосування миючих або чистячих засобів, а також розчинників. Перед тривалим зберіганням слід витягнути елемент (-ти) живлення. Зберігати пристрій у чистому, сухому місці.

Технічні дані (Право на технічні зміни збережене. 18W22)

Діапазон приймання лазерного випромінювання (Максимальна дальність дії залежить від ротаційного лазера)	макс. 400 м (ротаційний лазер із червоним променем) / макс. 400 м (ротаційний лазер із зеленим променем)
Подовжений прийомний елемент	124 мм
Необхідна частота обертання	300 – 1100 об/хв
Клас захисту	IP 67
Живлення	1 шт. на 9 В, блок
Режим роботи	0°C...50°C, вологість повітря max. 80%rH, без конденсації, Робоча висота max. 4000 м над рівнем моря (нормальний нуль)
Умови зберігання	0°C...70°C, вологість повітря max. 80%rH
Маса (з батареєю)	0,29 кг
Габаритні розміри (Ш x В x Г)	75 x 160 x 31 мм

Нормативні вимоги ЄС й утилізація

Цей пристрій задовольняє всім необхідним нормам щодо вільного обігу товарів в межах ЄС.

Згідно з європейською директивою щодо електричних і електронних приладів, що відслужили свій термін, цей виріб як електроприлад підлягає збору й утилізації окремо від інших відходів.

Детальні вказівки щодо безпеки й додаткова інформація на сайті: <http://laserliner.com/info?an=sesoli410>



! Kompletně si přečtěte návod k obsluze, přiložený sešit „Pokyny pro záruku a dodatečné pokyny“, aktuální informace a upozornění v internetovém odkazu na konci tohoto návodu. Postupujte podle zde uvedených instrukcí. Tato dokumentace se musí uschovat a v případě předání zařízení třetí osobě předat zároveň se zařízením.

Vysoce výkonný laserový přijímač s mimořádně velkým rozsahem příjmu pro červené a zelené rotační lasery

- Mimořádně dlouhá přijímací jednotka laseru pro rychlou detekci laseru na velké vzdálenosti
- LC displej na přední a zadní straně a akustické melodie indikují výšku laserového paprsku.
- Pro dálkovou detekci jsou k dispozici velmi jasné třibarevné LED, které jsou umístěné vpředu, vzadu a na straně.
- Nastavit lze mimořádně hlasitý piezo oznamovací tón
- Silné hlavové a postranní magnety
- Rozsah příjmu 400 m pro červené lasery, 400 m pro zelené lasery
- Robustní provedení

Všeobecné bezpečnostní pokyny

- Používejte přístroj výhradně k určenému účelu použití v rámci daných specifikací.
- Měřicí přístroje a příslušenství nejsou hračkou pro děti. Uchovávejte tyto přístroje před dětmi.
- Přístroj se nesmí konstrukčně měnit.
- Nevystavujte přístroj žádnému mechanickému zatížení, extrémním teplotám, vlhkosti nebo silným vibracím.
- Pokud selže jedna nebo více funkcí nebo je příliš slabé nabití baterie, nesmí se již přístroj používat.

Bezpečnostní pokyny

Zacházení s elektromagnetickým zářením

- Měřicí přístroj dodržuje předpisy a mezní hodnoty pro elektromagnetickou kompatibilitu podle směrnice EMC 2014/30/EU.
- Je třeba dodržovat místní omezení, např. v nemocnicích, letadlech, čerpacích stanicích nebo v blízkosti osob s kardiostimulátory. Existuje možnost nebezpečného ovlivnění nebo poruchy elektronických přístrojů.

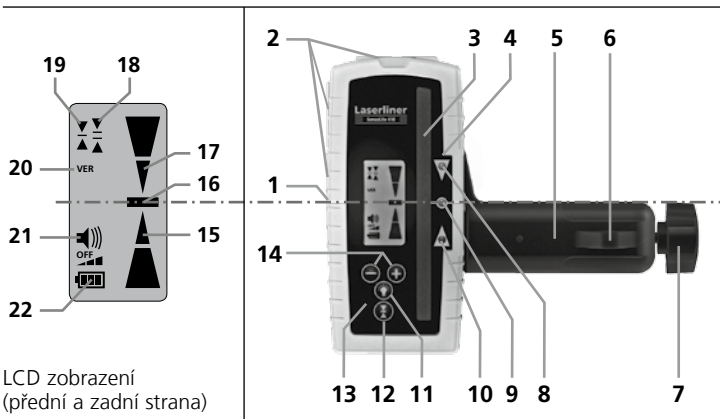

LCD zobrazení
(přední a zadní strana)

- | | |
|--|---|
| <p>1 Oběžná značkovácí drážka</p> <p>2 Magnety</p> <p>3 Přijímací pole laserového paprsku</p> <p>4 Připojovací šroub / reproduktor (zadní strana)</p> <p>5 Univerzální držák</p> <p>6 Libela</p> <p>7 Připevňovací šroub pro nivelační latě</p> <p>8 Červená LED (dálková detekce)</p> <p>9 Zelená LED (dálková detekce)</p> <p>10 Modrá LED (dálková detekce)</p> <p>11 Osvětlení LC displeje / zapnuté osvětlení vypne LED 8,9,10</p> <p>12 Zapnutí přístroje /
Přepínání: přesný rozsah, rozsah s volným výběrem /
Vypnutí přístroje: stisknutí tlačítka na 3 sekundy</p> | <p>13 Příhrádka na baterie (zadní strana)</p> <p>14 Nastavení hlasitosti / funkce Versus: současně stisknutí tlačítek</p> <p>15 Ruční přijímač pod úrovní laseru</p> <p>16 Přesně v úrovni laseru</p> <p>17 Ruční přijímač nad úrovní laseru</p> <p>18 Rozsah volného výběru: indikace s větší tolerancí, pro hrubé ruční vyrovnání.</p> <p>19 Přesný rozsah: indikace s menší tolerancí, pro jemné vyrovnání (např. pomocí nivelačních latí).</p> <p>20 Indikace funkce Versus</p> <p>21 Indikace hlasitosti</p> <p>22 Indikace stavu nabití baterie</p> |
|--|---|

Zvláštní vlastnosti produktu a jeho funkce

HIGH

SPEED  Přijímač umožňuje rychlé reakční doby - rychlá detekce šetří pracovní čas.



magnetic Magnetické uchycení umožňuje optimální práci u mnoha měřících přístrojů. Ruce jsou volné pro jiné pracovní postupy.



IP 67 Ochrana před prachem a vodou - Přístroj je vybaven zvláštní ochranou proti prachu a dešti.

Vložení baterie

Pro prodloužení životnosti baterií se přijímač po 5 minutách bez použití automaticky vypne.

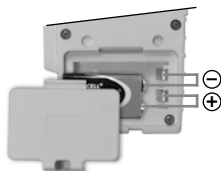

Práce s laserovým přijímačem

Nastavte rotační laser na maximální otáčky a zapněte laserový přijímač.

Laserový přijímač nyní může optimálně rozpoznat laserový paprsek na velkou vzdálenost. Pohybuje laserovým přijímačem přes laserový paprsek nahoru a dolů, až se rozsvítí prostřední ukazatel (16). Nyní si označte změřenou výšku podle značkovací drážky.



⊕ ⊖ **Funkce Versus – sledování referenční výšky**

Touto funkcí lze zabránit chybným měřením. Přijímač nyní indikuje, zda laserový paprsek opustí referenční výšku, např. v důsledku vnějších vlivů na rotační laser. Stisknete zároveň tlačítka plus-minus a přístroj připevníte do výšky laserového paprsku. Na LC displeji se zobrazí nápis "VER". Funkce je aktivovaná teprve poté, co min. 10 sekund trvale svítí zelená LED resp. je slyšet nepřerušovaný signál. Jakmile zelená LED začne blikat a signál se vypne, je funkce aktivovaná. Pokud se změní výška laserového paprsku, zazní pípání a zelená LED přestane blikat.

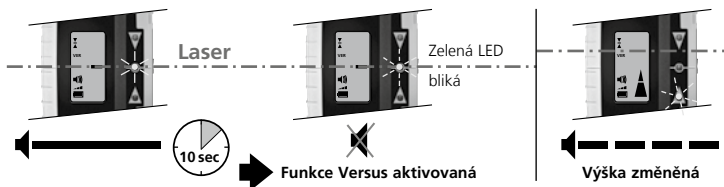

Univerzální držák

Pomocí univerzálního držáku lze laserový přijímač připevnit k nivelačním latím. Pružnou nivelační lať (č. art.: 080.50 - červený / 080.51 - zelený) lze doporučit pro všechna měření výšek podloží. Bez výpočtů můžete přímo určit výškové rozdíly.

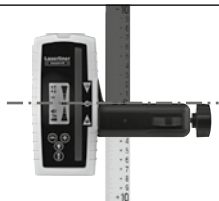

Ohrožení silnými magnetickými poli

Silná magnetická pole mohou mít škodlivý vliv na osoby s aktivními zdravotními pomůckami (např. kardiostimulátorem) a na elektromechanické přístroje (např. magnetické karty, mechanické hodiny, jemnou mechaniku, pevné disky).

Ohledně vlivu silných magnetických polí na osoby je nutné zohlednit příslušná národní ustanovení a předpisy, ve Spolkové republice Německo je to například profesní předpis BGV B11 §14 „Elektromagnetická pole“.

Aby se zabránilo rušivým vlivům, udržujte vždy mezi magnety a ohroženými implantáty a přístroji odstup minimálně 30 cm.

Pokyny pro údržbu a ošetřování

Všechny komponenty čistěte lehce navlhčeným hadrem a nepoužívejte žádné čisticí nebo abrazivní prostředky ani rozpouštědla. Před delším skladováním vyjměte baterii/baterie. Skladujte přístroj na čistém, suchém místě.

Technické údaje (technické změny vyhrazeny. 18W22)

Rozsah příjmu laseru (Maximální dosah je závislý na rotačním laseru)	max. 400 m / červené rotační lasery max. 400 m / zelené rotační lasery
Délka přijímací jednotky	124 mm
Potřebné otáčky pro rotaci	300 – 1100 ot/min
Třída ochrany	IP 67
Napájení	1 x 9 V blok
Pracovní podmínky	0°C...50°C, vlhkost vzduchu max. 80 %rH, nekondenzující, pracovní výška max. 4000 m n.m (normální nulový bod)
Skladovací podmínky	0°C...70°C, vlhkost vzduchu max. 80 %rH
Hmotnost (včetně baterie)	0,29 kg
Rozměry (Š x V x H)	75 x 160 x 31 mm

Ustanovení EU a likvidace

Přístroj splňuje všechny potřebné normy pro volná pohyb zboží v rámci EU.

Tento výrobek je elektrický přístroj a musí být odděleně vyříděn a zlikvidován podle evropské směrnice pro použité elektrické a elektronické přístroje.

Další bezpečnostní a dodatkové pokyny najdete na:

<http://laserliner.com/info?an=sesoli410>





Lugege käsitsusjuhend, kaasasolev vihik „Garantii- ja lisajuhised“ ja aktuaalne informatsioon ning juhised käesoleva juhendi lõpus esitatud interneti-lingil täielikult läbi. Järgige neis sisalduvaid juhiseid. Käesolev dokument tuleb alles hoida ja seadme edasiandmisel kaasa anda.

Suure võimsusega laservastuvõtja täiendava kõrge vastuvõtuvahemikuga punasele ja rohelisele rotatsioonilaserile

- Äärmiselt pikk laservastuvõtumoodul laserikiireks tuvastamiseks pikkadel distantsidel
- LC-displei esi- ja tagaküljel ning akustilised meloodiad näitavad laserikiire kõrgust.
- Kaugtuvastuseks on olemas väga eredad 3-värvilised LEDid. Need on paigutatud ette, taha ja külgedele.
- Äärmiselt vali piesosumisti heli võimalik
- Tugevad pea- ja külgmagnetid
- Vastuvõtupiirkond 400 m punasele laserile, 400 m rohelisele laserile
- Robustne teostus

Üldised ohutusjuhised

- Kasutage seadet eranditult spetsifikatsioonide piires vastavalt selle kasutusotstarbele.
- Mõõteseadmete ja tarvikute puhul pole tegemist lastele mõeldud mänguasjadega. Hoidke lastele kättesaamatult.
- Seadme ehitust ei tohi muuta.
- Ärge laske seadmele mõjuda mehaanilist koormust, ülikõrgeid temperatuure, niiskust ega tugevat vibratsiooni.
- Seadet ei tohi enam kasutada, kui üks või mitu funktsiooni on rivist välja langenud või patarei laeng on nõrk.

Ohutusjuhised

Elektromagnetilise kiirgusega ümber käimine

- Mõõteseadme vastab elektromagnetilise ühilduvuse eeskirjadele ja piirväärtustele vastavalt EMC-määrusele 2014/30/EL.
- Järgida tuleb kohalikke käituspiiranguid, näiteks haiglates, lennujaamades, tanklates või südamerütmuritega inimeste läheduses. Valitseb ohtliku mõjutamise või häirimise võimalus elektrooniliste seadmete poolt ja kaudu.

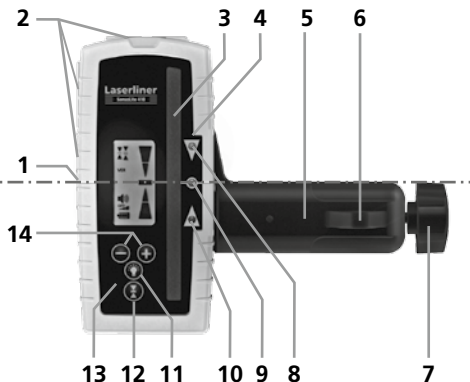
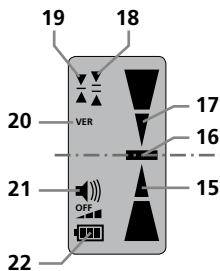

LCD-näidik
(esi- ja tagakülj)

- | | |
|---|---|
| <p>1 Ümberringi jooksev märgistussoon</p> <p>2 Magnetid</p> <p>3 Laserkiire vastuvõtuväli</p> <p>4 Ühenduskruvi / valjuhääldi (tagakülj)</p> <p>5 Universaalhoidik</p> <p>6 Libell</p> <p>7 Kinnituskruvi mõõdulattidele</p> <p>8 Punane LED (kaugtuvastus)</p> <p>9 Roheline LED (kaugtuvastus)</p> <p>10 Sinine LED (kaugtuvastus)</p> <p>11 LCD-näidiku valgustus / sisselülitatud valgustus lülitab LEDid 8,9,10 välja</p> <p>12 Seadme sisselülitamine / ümberlülitus: täppisala - vabakäela / seadme väljalülitamine: vajutage 3 sek klahvi</p> | <p>13 Patareilaegas (tagakülj)</p> <p>14 Helitugevuse seadmine / Versus-funktsioon: vajutage korraga klahve</p> <p>15 Käsivastuvõtja allpool laserinivood</p> <p>16 Täpselt laserinivood</p> <p>17 Käsivastuvõtja ülalpool laserinivood</p> <p>18 Vabakäela: Suurema tolerantsiga näit jämedamaks väljajoondamiseks käsitsi.</p> <p>19 Täppisala: Väiksema tolerantsiga näit täpsemaks väljajoondamiseks (nt mõõdulattidega).</p> <p>20 Versus-funktsiooni näit</p> <p>21 Helitugevuse näit</p> <p>22 Patarei laetusseisundi näit</p> |
|---|---|

Toote eriomadused ja funktsioonid

HIGH !

SPEED ! Vastuvõtja võimaldab kiireid reageerimisaegu – kiire tuvastamine säästab tööaega.



magnetic

Paljudel mõõteriistadel võimaldab optimaalset töötamist magnetiline kinnihoidmine. Käed on teiste töövõtete jaoks vaba.



Kaitse tolmu ja vee eest – mõõteriistu iseloomustab eriline kaitstud tolmu ning vihma eest.

Patarei sisestamine

Patareide kasutuskestuse pikendamiseks lülitub vastuvõtja töösse rakendamata olekus u 5 minuti möödudes automaatselt välja.

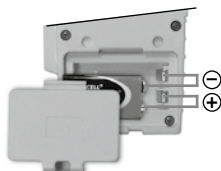

⊗ Laservastuvõtjaga töötamine

Seadke rotatsioonilaser maksimaalsele pöõretearvule ja lülitage laservastuvõtja sisse.

Nüüd suudab laservastuvõtja laserkiirt suurel vahemaal optimaalselt tuvastada. Liigutage laservastuvõtjat läbi laserkiire üles- ja allapoole, kuni ilmub keskmine näit (16). Märkige nüüd mõõtekõrgus ümberringi jooksvale märgistusjoonele.

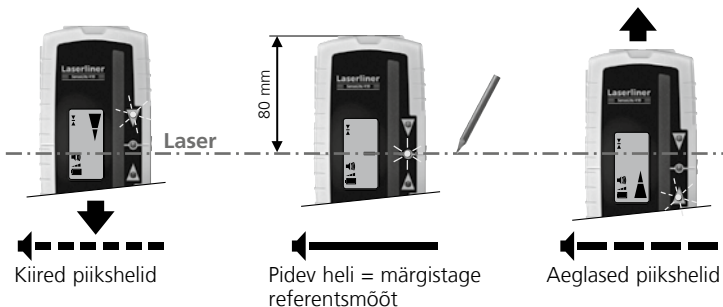

⊕ ⊖ Versus-funktsioon – referentskõrguse järelevalve

Selle funktsiooniga saab vältida väärmõõtmisi. Vastuvõtja annab nüüd laserkiire referentskõrguselt lahkumisest märku, nt rotatsioonilaserile avalduvate väliste mõjude korral. Vajutage selleks üheaegselt pluss-miinus-klahve ja kinnitage seade laserkiire kõrgusele. LCD-näidikule ilmub kirje "VER". Funktsioon on aktiivne alles siis, kui roheline LED põleb püsivalt min 10 sekundit või kõlab pidevheli. Niipea kui roheline LED vilgub ja pidevheli vaikib, on funktsioon aktiivne. Laserkiire kõrguse muutumisel kõlavad piikshelid ja roheline LED enam ei vilgu.

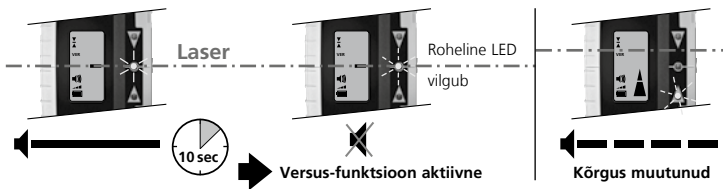
**Universaalhoidik**

Laservastuvõtjat saab universaalhoidikuga moodulatlitele kinnitada. Painduvat moodulatti (toote-nr: 080.50 - punane / 080.51 - roheline) soovitatakse kõigi maapinnakõrguste mõõtmiste jaoks. Sellega saate arvutusi tegemata kõrguseerinevused vahetult kindlaks määrata.

**Oht tugevate magnetväljade tõttu**

Tugevad magnetväljad võivad aktiivsete kehaliste abivahenditega (nt südamestimulaatorid) inimestele ja elektromehaanilistele seadmetele (nt magnetkaardid, mehaanilised kellad, peenmehaanika, kõvakettad) kahjulikke mõjusid avaldada.

Inimestele mõjuvate tugevate magnetväljadega seonduvalt tuleb arvesse võtta vastavaid siseriiklikke nõuded ja eeskirju, näiteks Saksamaa Liitvabariigi ametiliitude eeskirja BGV B11 §14 „Elektromagnetilised väljad“.

Hoidke häiriva mõjutuse vältimiseks magnetid alati ohustatud implantaatidest ja seadmetest vähemalt 30 cm kaugusel.

Juhised hoolduse ja hoolitsuse kohta

Puhastage kõik komponendid kergelt niisutatud lapiga ja vältige puhastus-, küürimisvahendite ning lahustite kasutamist. Võtke patareid(d) enne pikemat ladustamist välja. Ladustage seadet puhtas, kuivas kohas.

Tehnilised andmed

(Jätame endale õiguse tehnilisteks muudatusteks. 18W22)

Laseri vastuvõtupiirkond (Maksimaalne tööraadius sõltub rotatsioonlaserist)	max 400 m / punane rotatsioonlaser max 400 m / roheline rotatsioonlaser
Vastuvõtumooduli pikkus	124 mm
Nõutav pöõretearv	300 – 1100 p/min
Kaitseklass	IP 67
Toitepinge	1 x 9V plokk
Töötingimused	0°C...50°C, õhuniiskus max 80%rH, mittekondenseeruv, töökõrgus max 4000 m üle NN (normaalnull)
Ladustamistingimused	0°C...70°C, õhuniiskus max 80%rH
Kaal (koos patareiga)	0,29 kg
Mõõtmed (L x K x S)	75 x 160 x 31 mm

ELi nõuded ja utiliseerimine

Seade täidab kõik nõutavad normid vabaks kaubavahetuseks EL-i piires.

Käesolev toode on elektriseade ja tuleb vastavalt Euroopa direktiivile elektri- ja elektroonikaseadmete jäätmete kohta eraldi koguda ning kõrvaldada.

Edasised ohutus- ja lisajuhised aadressil:

<http://laserliner.com/info?an=sesoli410>



! Pilnībā izlasiet šo lietošanas instrukciju, pievienoto brošūru „Garantijas un papildu norādījumi”, kā arī jaunāko informāciju un norādījumus tīmekļa vietnē, kas norādīta instrukcijas beigās. Ievērot tajās ietvertos norādījumus. Šis dokuments jā saglabā un, nododot ierīci citam lietotājam, jānodod kopā ar to.

Jaudīgs lāzeruztvērējs ar īpaši plašu sarkano un zaļo rotējošo lāzerstaru uztveršanas diapazonu

- Īpaši garš lāzeruztvērēja elements lāzerstara ātrai uztveršanai no liela attāluma
- Šķidro kristālu displejs abās pusēs un akustiskas melodijas signalizē lāzerstara augstumu.
- Saskatīšanai no attāluma priekšpusē, aizmugurē un sānos ir izvietotas ļoti spilgtas 3 krāsu gaismas diodes.
- Iespējams sevišķi skaļš pjezoelektriskais pīkstiens
- Spēcīgi galvas un sānu magnēti
- Uztveršanas diapazons sarkanajiem lāzeriem 400 m, zaļajiem lāzeriem - 400 m
- Robusts modelis

Vispārīgi drošības norādījumi

- Eksploatēt mērierīci vienīgi paredzētajam mērķim, attiecīgo specifiku ietvaros.
- Mēraparāti un to piederumi nav bērniem piemērotas rotaļlietas. Uzglabājiet bērniem nepieejamā vietā.
- Eksploatētājs nedrīkst ierīces konstrukcijā veikt izmaiņas.
- Sargiet ierīci no mehāniskas slodzes, ekstremālas temperatūras, mitruma vai stiprām vibrācijām.
- Ja nedarbojas viena vai vairākas funkcijas vai ir nepietiekams bateriju uzlādes līmenis, ierīci vairs nedrīkst izmantot.

Drošības norādījumi

Rīcība elektromagnētiskā starojuma gadījumā

- Mērierīce atbilst elektromagnētiskās saderības noteikumiem un robežvērtībām saskaņā ar elektromagnētiskā savietojamība direktīvu (EMC) 2014/30/ES.
- Jāņem vērā vietējie lietošanas ierobežojumi, piemēram, slimnīcās, lidmašīnās, degvielas uzpildes stacijās vai personu, kam ir kardiostimulators, tuvumā. Pastāv risks bīstami ietekmēt vai traucēt elektroniskās ierīces.

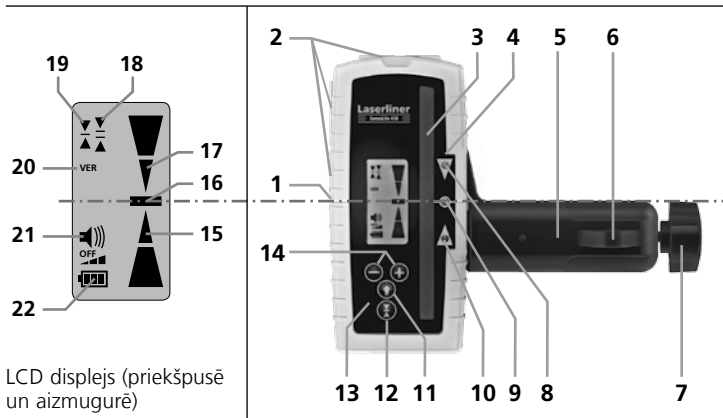

LCD displejs (priekšpusē un aizmugurē)

- | | |
|--|---|
| <p>1 Marķējuma grope</p> <p>2 Magnēti</p> <p>3 Lāzera stara uztveršanas lauks</p> <p>4 Savienojuma skrūve / skaļrunis (aizmugurē)</p> <p>5 Universālais turētājs</p> <p>6 Līmeņrādis</p> <p>7 Skrūve piestiprināšanai pie mērlatas</p> <p>8 Sarkana gaismas diode (saskatīšanai no attāluma)</p> <p>9 Zaļa gaismas diode (saskatīšanai no attāluma)</p> <p>10 Zila gaismas diode (saskatīšanai no attāluma)</p> <p>11 LCD displeja apgaismojums / ja ir ieslēgts apgaismojums, ir izslēgtas gaismas diodes 8,9,10</p> <p>12 Ierīces ieslēgšana / pārslēgšana: jutīgā zona, brīvroku zona /</p> | <p>ierīces izslēgšana: nospieš 3 sek</p> <p>13 Baterijas nodalījums (aizmugurē)</p> <p>14 Skaļuma regulēšana / salīdzinošā (Versus) funkcija: nospieš taustiņus vienlaicīgi</p> <p>15 Manuālais uztvērējs zem lāzera līmeņa</p> <p>16 Precīzi lāzera līmeņi</p> <p>17 Manuālais uztvērējs virs lāzera līmeņa</p> <p>18 Rokas kustību diapazons: rādījumi ar lielāku pielaidi aptuvenai nivelēšanai ar roku.</p> <p>19 Precīzais diapazons: rādījumi ar mazāku pielaidi precīzai nivelēšanai (piem., ar mērlatu).</p> <p>20 Salīdzinošās (Versus) funkcijas rādījums</p> <p>21 Skaļuma rādījums</p> <p>22 Baterijas uzlādes rādījums</p> |
|--|---|

Sevišķas ražojuma īpašības un funkcijas

HIGH ↓

SPEED ↓ Uztvērējs garantē īsu reakcijas laiku – ātra uztveršana ietaupa darba laiku.



magnetic

Virkne mērierīču ir aprīkotas ar magnētiskiem turekļiem, tādējādi ierīces ir optimāli ekspluatējamas. Līdz ar to ekspluatētājam ir brīvas rokas citu darbu veikšanai.



Aizsardzība pret putekļiem un ūdeni – Pret putekļiem un ūdeni ierīces aprīkotas ar īpašiem aizsargelementiem.

Baterijas ielikšana

Lai pagarinātu bateriju darbību, pēc 5 minūtēm uztvērējs izslēdzas automātiski, ja ierīce netiek lietota.

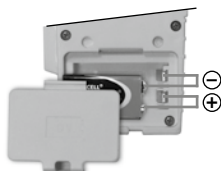

⚠ Darbs ar lāzeru

Iestatiet rotācijas lāzeru uz maksimālo apgriezību skaitu un ieslēdziet lāzera uztvērēju.

Tagad lāzeru uztvērējs spēj optimāli uztvert lāzera staru no liela attāluma. Kustiniet lāzeru uztvērēju augšup un lejup, šķērsojot lāzera staru, līdz parādās vidējais rādījums (16). Atzīmējiet izmērīto augstumu uz marķējuma gropes.

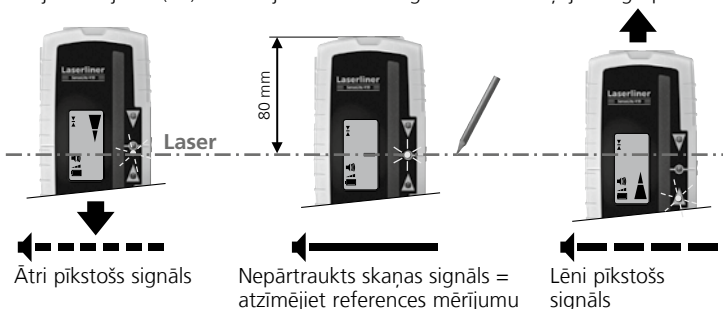

⊕ ⊖ Salīdzinošā (Versus) funkcija - references augstuma kontrole

Ar šo funkciju var novērst kļūdainus mērījumus. Ja, piem., uz rotējošo lāzeri iedarbojoties ārējiem faktoriem, lāzera stars iziet ārpus references augstuma, uztvērējs uz to norāda. Šim nolūkam vienlaikus nospiediet plus-mīnus taustiņus un nostipriniet ierīci lāzera stara augstumā. LCD displejā parādās uzraksts "VER". Funkcija ir aktivizēta tikai tad, ja vismaz 10 sekundes bez pārtraukuma deg zaļā gaismas diode vai ir dzirdams nepārtraukts skaņas signāls. Kolīdz sāk mirgot zaļā gaismas diode un aplūst nepārtrauktais skaņas signāls, funkcija ir aktivizēta. Kad mainās lāzera stara augstums, ir dzirdami pīkstoši signāli un zaļā gaismas diode vairs nemirgo.



Universālais turētājs

Universālais turētājs dod iespēju piestiprināt lāzeru uztvērēju pie mērlatas. Regulējamo Flexi mērlatu (art. Nr.: 080.50 - sarkana / 080.51 - zaļa) ir ieteicams izmantot visos pamatnes augstuma mērījumos. Ar to Jūs varēsiet noteikt augstuma atšķirības, neveicot aprēķinus.

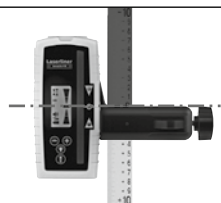

No spēcīgiem magnētiskajiem laukiem izrietošs apdraudējums

Spēcīgi magnētiskie lauki var nelabvēlīgi ietekmēt personas ar aktīviem medicīniskiem implantiem (piem., kardiostimulatoriem) un elektromehānisko ierīču (piem., magnētisko karšu, mehānisko pulksteņu, smalkmehānikas, cieto disku) darbību.

Attiecībā uz spēcīgu magnētisko lauku iedarbību uz personām ir jāņem vērā attiecīgi spēkā esošie noteikumi, kā, piemēram, Vācijas Federatīvajā Republikā arod biedrību noteikumu BGV B11 14. pants „Elektromagnētiskie lauki”.

Lai izvairītos no traucējošas ietekmes, magnētus vienmēr turiet vismaz 30 cm attālumā no attiecīgi apdraudētajiem implantiem vai ierīcēm.

Norādījumi par apkopi un kopšanu

Visus komponentus tīriet ar nedaudz samitrinātu drānu un izvairieties lietot tīrīšanas līdzekļus, abrazīvus līdzekļus un šķīdinātājus. Pirms ilgākas uzglabāšanas izņemiet bateriju/-as. Uzglabājiet ierīci tīrā, sausā vietā.

Tehniskie dati (paturētas tiesības uz tehniskām izmaiņām. 18W22)

Lāzera uztveršanas zona (Maksimālais darbības rādiuss ir atkarīgs no rotējošā lāzera)	maks. 400 m / sarkanie rotējošie lāzeri maks. 400 m / zaļie rotējošie lāzeri
Uztvērēja elementa garums	124 mm
Nepieciešamais rotācijas apgriezību skaits	300 – 1100 apgr./min
Aizsardzības klase	IP 67
Strāvas padeve	1 x 9 V bloks
Darba apstākļi	0°C...50°C, maks. gaisa mitrums 80%rH, neveidojas kondensāts, maks. darba augstums 4000 m v.j.l. (virs jūras līmeņa)
Uzglabāšanas apstākļi	0°C...70°C, maks. gaisa mitrums 80%rH
Svars (ieskaitot baterijas)	0,29 kg
Izmērs (platums x augstums x dziļums)	75 x 160 x 31 mm

ES noteikumi un utilizācija

Ierīce atbilst attiecīgajiem normatīviem par brīvu preču aprieti ES.

Konkrētais ražojums ir elektroiekārta. Tā utilizējama atbilstīgi ES Direktīvai par elektrisko un elektronisko iekārtu atkritumiem.

Vairāk drošības un citas norādes skatīt:

<http://laserliner.com/info?an=sesoli410>



! Iki galo perskaitykite eksploatacijos instrukciją, pridedamą dokumentą „Nuorodos dėl garantijos ir papildoma informacija“, taip pat naujausią informaciją ir patarimus, kuriuos rasite paspaudę interneto nuorodą, esančią šios instrukcijos pabaigoje. Laikykitės čia esančių instrukcijos nuostatų. Šis dokumentas turi būti laikomas ir perduodamas kartu su prietaisu.

Labai našus lazerio imtuvas išsiskiria ypač didele priėmimo zona ir yra skirtas raudonos ir žalios spalvos rotaciniams lazeriniams matuokliams

- Ypač ilgas lazerio imtuvo mazgas padeda greitai užfiksuoti lazerio spindulį dideliais atstumais
- Šviesos diodų ekranas priekinėje ir užpakalinėje pusėje bei garso melodijos parodo lazerio spindulio aukštį.
- Nuotoliniam atpažinimui yra stiprūs 3 atspalvių šviesos diodai. Jie yra išdėstyti priekyje, gale ir šonuose.
- Galima įjungti labai garsų aukštų dažnių zyzimą
- Stiprūs galvutės ir šoniniai magnetai
- Priėmimo zona – 400 m raudonam lazeriui, 400 m žaliai lazeriui
- Tvirtas korpusas

Bendrieji saugos nurodymai

- Prietaisą naudokite išskirtinai tik pagal specifikacijoje nurodytą paskirtį.
- Matavimo prietaisai ir reikmenys nėra žaislas. Laikykite juos vaikams nepasiekiamoje vietoje!
- Draudžiama keisti prietaiso konstrukciją.
- Negalima prietaiso veikti mechaniškai, aukšta temperatūra, drėgme arba didele vibracija.
- Negalima naudoti prietaiso, jei neveikia viena ar daugiau jo funkcijų arba baterijos yra išsikrovusios.

Saugos nurodymai

Kaip elgtis su elektromagnetine spinduliuote

- Matavimo prietaisai atitinka EMS direktyvos 2014/30/ES reikalavimus ir elektromagnetinio suderinamumo ribines reikšmes.
- Turi būti atsižvelgta į vietinius naudojimo apribojimus, pvz., naudojimą ligoninėse, lėktuvuose, degalinėse arba netoli asmenų su širdies stimulatoriais. Galima pavojinga elektroninių prietaisų įtaka arba įtaka elektroniniams prietaisams arba jų veikimo sutrikdymas.

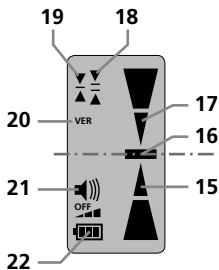

Skystųjų kristalų ekranas
(LCD indikatorius)
(priekyje ir gale)

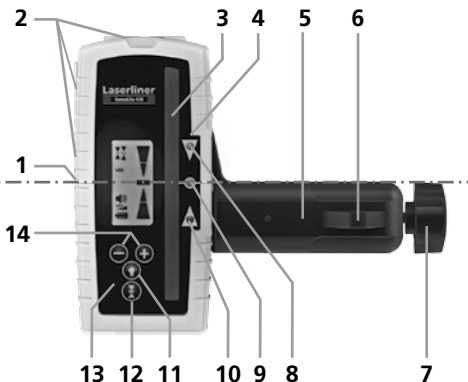

1 Aplink einantis markiravimo griovelis

2 Magnetai

3 Lazerinio spindulio priėmimo laukas

4 Jungiamasis varžtas / garsintuvas
(galinėje dalyje)

5 Universalus laikiklis

6 Gulsčiukas

7 Tvirtinimo varžtas matuoklei

8 Raudonas šviesos diodas
(nuotoliniam atpažinimui)

9 Žalias šviesos diodas
(nuotoliniam atpažinimui)

10 Mėlynas šviesos diodas
(nuotoliniam atpažinimui)

11 LCD indikatoriaus apšvietimas /
ijungtas apšvietimas išjungia
8, 9, 10 šviesos diodus

12 Prietaiso įjungimas /
Perjungimas: Tikslaus
nustatymo diapazonas / auto-
matinio nustatymo diapazonas /

Prietaiso išjungimas: mygtuką
laikykite nuspaudę 3 sekundes

13 Baterijos dėtuve (galinėje dalyje)

14 Garso nustatymas /
„Versus“ funkcija: Mygtukus
spauskite vienu metu

15 Rankinis imtuvas nesiekiantis
lazerio lygio

16 Tiksliai lazerio lygyje

17 Rankinis imtuvas virš lazerio lygio

18 Laisvų rankų diapazonas: rodmuo
su didesne paklaida, grubiam
nivelevimui ranka.

19 Tikslus diapazonas: rodmuo su
mažesne paklaida, tikslesniam
nivelevimui (pvz., su matuokle).

20 „Versus“ funkcijos indikatorius

21 Garsumo indikatorius

22 Maitinimo elemento įkrovos
lygio indikatorius

Ypatingos produkto savybės ir funkcijos

HIGH ↓

SPEED ↑ Siųstuvas užtikrina greitą reagavimą, atpažinus lazerio spindulį, taupomas darbo laikas.



magnetic Daugelis matavimo prietaisų turi jų naudojimą optimizuojantį magnetinio tvirtinimo elementą. Darbuotojo rankos lieka laisvos.



IP 67 Apsauga nuo dulkių ir vandens: prietaisai yra ypatingai gerai apsaugoti nuo dulkių ir lietaus.

Baterijos įdėjimas

Kad baterijos tarnautų ilgiau, nenaudojamas imtuvas automatiškai išsijungia maždaug po 5 minučių.

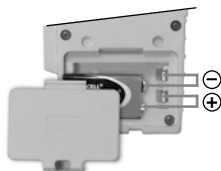

⚠ Darbas su lazerio imtuvu

Nustatykite rotacinį lazerį maksimaliam apsisukimų skaičiui ir įjunkite lazerio imtuvą.

Lazerio imtuvas optimaliai atpažįsta lazerio spindulį dideliu atstumu. Pajudinkite lazerio imtuvą lazerio spinduliu aukštyn ir žemyn, kol pasirodys vidurinis rodmuo (16). Dabar aplink einančiame markiravimo griovelyje pasižymėkite matavimo aukštį.



⊕ ⊖ „Versus“ funkcija – referencinio aukščio kontrolė

Naudojantis šiomis funkcijomis galima išvengti šių klaidingų matavimų. Dabar imtuvas rodo, kai lazerio spindulys nebėra referenciniame aukštyje, pvz., dėl išorinių poveikių rotaciniam lazeriui. Norėdami tai padaryti vienu metu spauskite „Plus“ ir „Minus“ mygtukus ir prietaisą pritvirtinkite lazerio spindulio aukštyje. Skystųjų kristalų ekrane pasirodo įrašas „VER“. Funkcija suaktyvinama tik tuomet, kai mažiausiai 10 sekundžių nuolat šviečia žalias šviesos diodas ir (arba) girdimas nuolatinis signalas. Kai tik žalias šviesos diodas pradeda mirksėti ir nebesigirdi signalo, funkcija suaktyvinama. Kai pasikeičia lazerio spindulio aukštis, girdisi pypsėjimas ir žalias šviesos diodas nebemirksi.

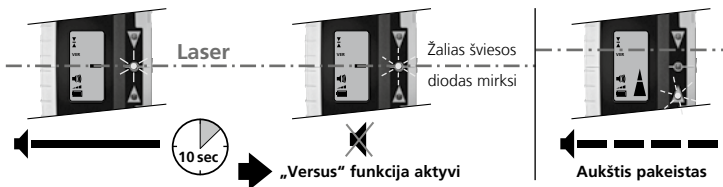

Universalus laikiklis

Lazerio imtuvą galima pritvirtinti prie matuoklės, naudojant universalų tvirtinimą. Lanksčią matuoklę (Prekės numeris.: 080.50 - raudona / 080.51 - žalia) rekomenduojama naudoti visiems grindų aukščio matavimams atlikti. Ja naudodamiesi be skaičiavimo tiesiogiai nustatysite aukščių skirtumus.



Stiprūs magnetiniai laukai kelia pavojų

Stiprūs magnetiniai laukai gali daryti neigiamą poveikį žmonėms, naudojantiems aktyvius medicininius implantus (pvz., širdies ritmo stimulatorius), ir elektromechaniniams prietaisams (pvz., magnetinėms kortelėms, mechaniniams laikrodžiams, tiksliosios mechanikos įtaisams, kietiesiems diskams).

Dėl stiprių elektromagnetinių laukų poveikio žmonėms būtina atsižvelgti į atitinkamas nacionalines nuostatas ir reglamentus, tokius, kaip pvz., Vokietijos Federacinėje Respublikoje galiojančios Nelaimingų atsitikimų prevencijos nuostatos (vok.- BGV) B11 14 str. „Elektromagnetiniai laukai“.

Siekiant išvengti neigiamo poveikio magnetus visada laikykite ne mažesniu nei 30 cm atstumu iki atitinkamų implantų ir prietaisų.

Techninės priežiūros ir priežiūros nurodymai

Visus komponentus valykite šiek tiek sudrėkintu skudurėliu, nenaudokite valymo, šveitimo priemonių ir tirpiklių. Prieš sandėliuodami ilgesnį laiką, išimkite bateriją (-as). Prietaisą saugokite švarioje, sausoje vietoje.

Techniniai duomenys

(pasiliegame teisę daryti techninius pakeitimus. 18W22)

Lazerio priėmimo diapazonas (Maksimalus veikimo atstumas priklauso nuo rotacinio lazerio)	maks. 400 m (raudonas rotacinis lazeris) / maks. 400 m (žalias rotacinis lazeris)
Ilgą priimamoji dalis	124 mm
Būtinasis sukimosi apskukų greitis	300 – 1100 U/min
Apsaugos klasė	IP 67
Elektros maitinimas	1 x 9 V blokas
Darbinės sąlygos	0°C...50°C, oro drėgnis maks. 80% rH, nesikondensuoja, Darbinis aukštis maks. 4000 m virš atskaitos nulio
Sandėliavimo sąlygos	0°C...70°C, oro drėgnis maks. 80% rH
Masė (kartu su baterija)	0,29 kg
Matmenys (P x A x G)	75 x 160 x 31 mm

ES nuostatos ir utilizavimas

Prietaisas atitinka visus galiojančius standartus, reglamentuojančius laisvą prekių judėjimą ES.

Šis produktas yra elektros prietaisas ir pagal Europos Sąjungos Direktyvą dėl elektros ir elektroninės įrangos atliekų, turi būti surenkamas atskirai ir utilizuojamas aplinką tausojamuoju būdu.

Daugiau saugos ir kitų papildomų nuorodų rasite:

<http://laserliner.com/info?an=sesoli410>



! Citiți integral instrucțiunile de exploatare, caietul însoțitor „Indicații privind garanția și indicații suplimentare” precum și informațiile actuale și indicațiile apăsând link-ul de internet de la capătul acestor instrucțiuni. Urmați indicațiile din cuprins. Acest document trebuie păstrat și la predarea mai departe a aparatului.

Receptor laser de înaltă performanță cu arie de recepție extra mare pentru laser rotativ roșu și verde

- Unitate de recepție laser extra lungă pentru sesizarea rapidă a laserului pe distanțe mari
- Afișajele cu cristale lichide pe partea frontală și posterioară cât și melodiile acustice indică înălțimea razei laser.
- Pentru recunoașterea de la distanță sunt prevăzute 3 LED-uri colorate foarte luminoase. Acestea sunt prevăzute frontal, posterior și lateral.
- Sunet reglabil pentru tonalități puternice
- Magnet puternic cap și lateral
- Arie de recepție 400 m pentru laser roșu, 400 m pentru laser verde
- Execuție robustă

Indicații generale de siguranță

- Utilizați aparatul exclusiv conform destinației sale de utilizare cu respectarea specificațiilor.
- Aparatele de măsură și accesoriile nu constituie o jucărie. A nu se lăsa la îndemâna copiilor.
- Aparatul nu trebuie să fie modificat constructiv.
- Nu expuneți aparatul la solicitări mecanice, temperaturi ridicate, umiditate sau vibrații puternice.
- Aparatul nu trebuie să mai fie folosit atunci când una sau mai multe dintre funcțiile acestuia s-au defectat sau nivelul de încărcare a bateriilor este redus.

Indicații de siguranță

Manipularea cu razele electromagnetice

- Aparatul de măsură respectă prescripțiile și valorile limită pentru compatibilitatea electromagnetică în conformitate cu directiva EMC 2014/30/UE.
- Trebuie respectate limitările locale de funcționare de ex. în spitale, în aeroporturi, la benzinării, sau în apropierea persoanelor cu stimuloare cardiace. Există posibilitatea unei influențe periculoase sau a unei perturbații de la și din cauza aparatelor electrice.

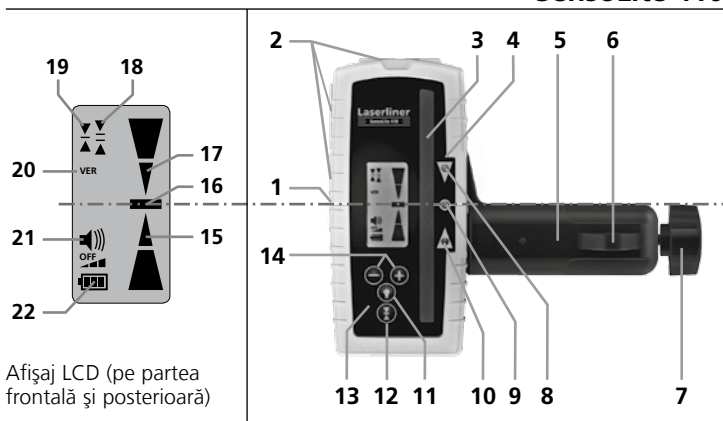

Afișaj LCD (pe partea frontală și posterioară)

- | | |
|---|---|
| <p>1 Fantă de marcare circulară</p> <p>2 Magneți</p> <p>3 Câmp de recepționare rază laser</p> <p>4 Șurub de conectare / difuzor (partea posterioară)</p> <p>5 Suport universal</p> <p>6 Nivelă</p> <p>7 Șurub de fixare pentru riglă gradată</p> <p>8 LED roșu (recunoaștere de la distanță)</p> <p>9 LED verde (recunoaștere de la distanță)</p> <p>10 LED albastru (recunoaștere de la distanță)</p> <p>11 Iluminare afișaj LCD / Iluminarea pornită oprește LED-urile 8,9,10</p> <p>12 Pornire aparat /
Comutare: domeniu setare fină, domeniu mână liberă /</p> | <p>Oprire aparat: se apasă tasta timp de 3 sec.</p> <p>13 Compartiment baterii (partea posterioară)</p> <p>14 Setare volum / funcție versus: se apasă simultan tastele</p> <p>15 Receptor manual sub nivelul laserului</p> <p>16 Exact la nivelul laserului</p> <p>17 Receptor manual peste nivelul laser</p> <p>18 Domeniu mâini libere: Afișaj cu toleranță mare pentru ajustarea grosieră de mână.</p> <p>19 Domeniu de setare fină: Afișaj cu toleranță mică, pentru setări fine (de ex. cu riglă gradată).</p> <p>20 Afișaj funcție versus</p> <p>21 Afișaj volum</p> <p>22 Afișaj stare de încărcare a bateriilor</p> |
|---|---|

Proprietăți speciale ale produsului și funcții

HIGH ↑

SPEED ↓ Receptorul grabeste timpul de raspuns – detectia rapida accelereaza timpii de lucru.



magnetic

Pentru numeroase instrumente de masurare, cheia pentru o utilizare optima este adeziunea magnetica. Aceasta permite eliberarea mainilor si executarea altor sarcini.



Protectie impotriva prafului si a apei – Aparatele sunt caracterizate printr-o protectie speciala impotriva prafului si ploii

Introducerea bateriei

Pentru prelungirea vieții bateriilor receptorul se oprește automat după cca. 5 minute de neutilizare.

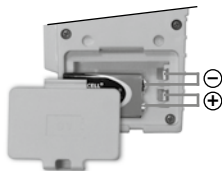

⚠️ Lucrul cu receptorul laser

Laserul cu rotație se setează la numărul maxim de rotații iar receptorul laser se pornește.

Receptorul laser poate detecta acum în mod optim raza laser la distanță mare. Mișcați receptorul laser în dreptul razei laser înainte și înapoi până apare indicatorul din mijloc (16). Marcați apoi înălțimea măsurată pe nutul de marcare continuu.

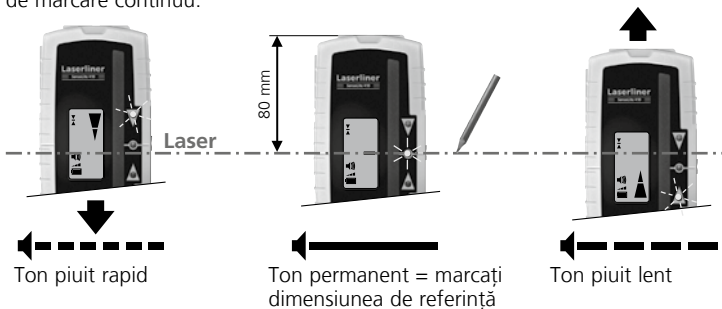

⊕ ⊖ Funcție Versus – Monitorizare înălțime de referință

Cu această funcție pot fi evitate măsurătorile eronate. Receptorul afișează acum când raza laser părăsește înălțimea de referință de ex. din cauza unei acțiuni externe asupra laserului rotativ. Pentru aceasta se apasă simultan tastele plus-minus și se fixează aparatul la înălțimea razei laser. Pe ecranul LCD apare inscripția "VER". Funcția este activă numai atunci când LED-ul verde luminează permanent timp de min. 10 secunde resp. se aude bipăitul continuu. De îndată ce LED-ul verde pâlpâie și este declanșat tonul continuu, funcția este activă. Atunci când înălțimea razei laser se modifică, se aud tonuri acustice iar LED-ul verde nu mai pâlpâie.

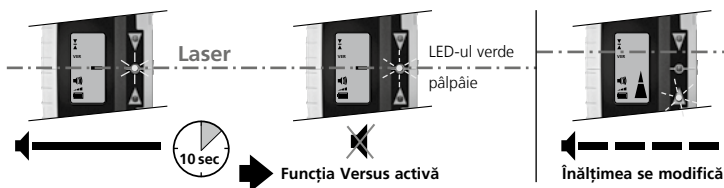

Suport universal

Receptorul laser poate fi fixat cu suportul universal de riglele gradate. Rigla de măsurare flexibilă (Nr. art.: 080.50 - roșu / 080.51 - verde) este recomandată pentru toate măsurătorile de la nivelul pardoselii. Cu aceasta puteți determina diferențele de înălțime direct fără a calcula.



Pericol din cauza câmpurilor magnetice puternice

Câmpurile magnetice puternice pot cauza influențe dăunătoare persoanelor cu aparate medicale corporale active (de ex. stimulatoare cardiace) și asupra aparatelor electromagnetice (de ex. carduri magnetice, ceasuri mecanice, mecanică fină, plăci dure).

În privința influenței câmpurilor magnetice puternice asupra persoanelor respectați reglementările naționale și prescripțiile corespunzătoare precum este în Republica Federală Germană Regulamentul BGV (Asociației Profesionale) B11 §14 „câmpurile electromagnetice”.

Pentru a evita influențele perturbatoare țineți magneții tot timpul la o distanță de minim 30 cm de implanturile cu potențial de pericol și aparate.

Indicații privind întreținerea și îngrijirea

Curățați toate componentele cu o lavetă ușor umedă și evitați utilizarea de agenți de curățare, abrazivi și de dizolvare. Scoateți bateria/iile înaintea unei depozitări de durată. Depozitați aparatul la un loc curat, uscat.

Date tehnice (ne rezervăm dreptul la modificări tehnice. 18W22)

Domeniu recepție laser (Raza maximă de acțiune depinde de laserul rotativ)	max. 400 m / laser rotativ roșu max. 400 m / laser rotativ verde
Lungime unitate de recepție	124 mm
Turație necesară rotire	300 – 1100 U/min
Clasa de protecție	IP 67
Alimentare curent	1 x 9 V baterie monobloc
Condiții de lucru	0°C...50°C, umiditate aer max. 80%rH, fără formare condens, înălțime de lucru max. 4000 m peste NN (nul normal)
Condiții de depozitare	0°C...70°C, umiditate aer max. 80%rH
Greutate (incl. baterii)	0,29 kg
Dimensiuni (L x Î x A)	75 x 160 x 31 mm

Prevederile UE și debarasarea

Aparatul respectă toate normele necesare pentru circulația liberă a mărfii pe teritoriul UE.

Acest produs este un aparat electric și trebuie colectat separat și debarasat în conformitate cu normativa europeană pentru aparate uzate electronice și electrice.

Pentru alte indicații privind siguranța și indicații suplimentare vizitați: <http://laserliner.com/info?an=sesoli410>



! Прочетете изцяло ръководството за експлоатация, приложената брошура „Гаранционни и допълнителни инструкции“, както и актуалната информация и указанията в препратката към интернет в края на това ръководство. Следвайте съдържащите се в тях инструкции. Този документ трябва да бъде съхранен и да бъде предаден при предаването на устройството.

Високопроизводителен лазерен приемник с много голям диапазон на приемане за червени и зелени ротационни лазери

- Много дълъг лазерен приемен блок за бързо регистриране на лазера на големи разстояния
- LC-дисплеи на предната и задната страна, както и акустични мелодии показват височината на лазерния лъч.
- За дистанционно разпознаване има много светли 3-цветни LED. Те са разположени отпред, отзад и странично.
- изключително силен пиезозвук на зумера
- Силни горни и странични магнити
- Диапазон на приемане 400 m за червени лазери, 400 m за зелени лазери
- Здраво изпълнение

Общи инструкции за безопасност

- Използвайте прибора единствено съгласно предназначението за употреба в рамките на спецификациите.
- Измервателните уреди и принадлежностите не са играчки за деца. Да се съхраняват на място, недостъпно за деца.
- Приборът не трябва да се променя конструктивно.
- Не излагайте уреда на механично натоварване, екстремни температури, влага или прекалено високи вибрации.
- Уредът не трябва да се използва повече, ако една или няколко функции откажат или ако зарядът на батериите е нисък.

Инструкции за безопасност

Работа с електромагнитно лъчение

- Измервателният уред спазва предписанията и граничните стойности за електромагнитната съвместимост съгласно Директива 2014/30/ЕС за електромагнитната съвместимост (EMC).
- Трябва да се спазват локалните ограничения в работата, като напр. в болници, в самолети, на бензиностанции или в близост до лица с пейсмейкъри. Съществува възможност за опасно влияние или смущение от електронни уреди.

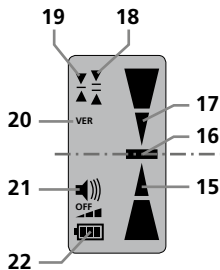

LCD-индикация (предна и задна страна) (гръб)

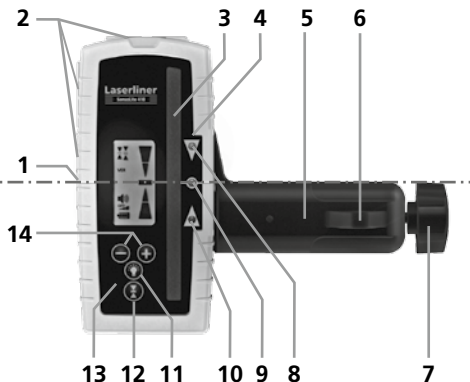

- 1 Обиколен канал на маркиране
- 2 Магнити
- 3 Приемачо поле на лазерния лъч
- 4 Крепежен винт / Високоговорител (задна страна)
- 5 Универсална стойка
- 6 Нивелир
- 7 Закрепващ винт за измервателна лата
- 8 Червен LED (дистанционно разпознаване)
- 9 Зелен LED (дистанционно разпознаване)
- 10 Син LED (дистанционно разпознаване)
- 11 Осветление на LCD-индикацията / Включено осветление изключва светодиодите LED 8, 9, 10
- 12 Включване на уреда / Превключване: Фина зона Зона на свободно движение /

Изключване на уреда: натиснете бутона в продължение на 3 сек.

- 13 Батерийно отделение (задна страна)
- 14 Настройка на звука / Функция Versus: натиснете едновременно бутоните
- 15 Ръчен приемник под нивото на лазера
- 16 Точно в лазерно ниво
- 17 Ръчен приемник над нивото на лазера
- 18 Зона на свободно движение: Показание с по-голям толеранс, за грубо насочване с ръка.
- 19 Фина зона: Показание с по-малък толеранс, за фино насочване (например с измервателна лата).
- 20 Показание на функция Versus
- 21 Показание на силата на звука
- 22 Индикация състояние на пълнене на батерията

Специални характеристики на продукта и функции

HIGH ↑

SPEED ↓ Приемникът ускорява времето за отговор – бързото откриване/прихващане ускорява работния процес.



magnetic Ключът към оптимална работа при много измервателни уреди е магнитното прикрепяне. То позволява на ръцете да останат свободни, за да извършват други действия.



IP 67 Защита срещу прах и вода- измервателните уреди се характеризират със специфична защита срещу прах и дъжд.

Поставяне на батерията

За да се удължи срокът на експлоатация на батерията, приемникът изключва автоматично след около 5 минути неизползване.

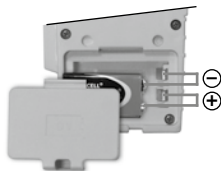

⚠️ Работа с лазерния приемник

Задайте максимални обороти на ротационния лазер и включете лазерния приемник..

Сега лазерният приемник може да разпознае оптимално лазерния лъч на голямо разстояние. Моля движете лазерния приемник чрез лазерния лъч нагоре и надолу, докато се появи средното показание (16). Маркирайте измерената височина на обиколния канал за маркиране.



⊕ ⊖ Функция Versus – Контрол на базовата височина

С тази функция може да се предотвратят неправилни съобщения. Сега приемникът показва кога лазерният лъч напуска базовата височина, например поради външни влияния върху ротационния лазер. Затова натиснете едновременно бутоните Плюс и Минус и закрепете уреда на височината на лазерния лъч. На светодиодната индикация се показва надписът "VER". Функцията става активна, когато зеленият светодиод свети непрекъснато най-малко 10 секунди, съответно се чува звуков сигнал. Щом зеленият LED мига и постоянният тон изчезне, функцията е активна. Когато височината на лазерния лъч се променя, трябва да се чуват писукащи тонове и зеленият LED вече не мига.

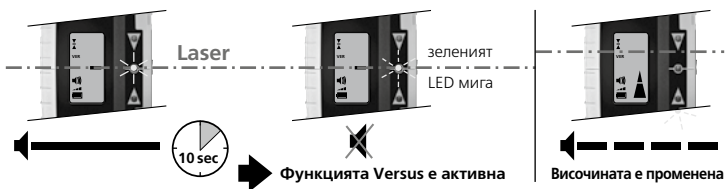

Универсална стойка

Лазерният приемник може да се закрепя към измервателна лата с универсалната стойка. Гъвкавата измервателна лата (изд. №: 080.50 - червен / 080.51 - зелен) се препоръчва за всички измервания от височини на пода. С него може директно да определите разликите във височината без да пресмятате.



Опасност поради силни магнитни полета

Силните магнитни полета могат да причинят неблагоприятно въздействие върху лица с активни медицински импланти (напр. пейсмейкъри) или върху електромагнитни устройства (напр. магнитни карти, механични часовници, инструменти за фина механика, твърди дискове).

По отношение на въздействието на силни магнитни полета върху хора трябва да се спазват съответните национални разпоредби и предписания, като например валидния за Федерална република Германия регламент на професионалната асоциация BGV B11 §14 „Електромагнитни полета“.

За да избегнете вредни въздействия, дръжте магнитите винаги на разстояние от най-малко 30 см от съответните чувствителни импланти и уреди.

Указания за техническо обслужване и поддръжка

Почиствайте всички компоненти с леко навлажнена кърпа и избягвайте използването на почистващи и абразивни препарати и разтворители. Сваляйте батерията/батериите преди продължително съхранение. Съхранявайте уреда на чисто и сухо място.

Технически характеристики

(Запазва се правото за технически изменения. 18W22)

Зона на приемане на лазера (Максималният радиус на обхвата зависи от ротационния лазер.)	max. 400 m / червен ротационен лазер / max. 400 m / зелен ротационен лазер
Дължина на приемния блок	124 mm
Необходими обороти на въртене	300 – 1100 об/мин
Клас на защита	IP 67
Електрозахранване	1 x 9V блок
Условия на работа	0°C...50°C, относителна влажност на въздуха макс. 80%, Без наличие на конденз, Работна височина макс. 4000 m над морското равнище
Условия за съхранение	0°C...70°C, относителна влажност на въздуха макс. 80%
Тегло (вкл. батерия)	0,29 кг
Размери (Ш x В x Д)	75 x 160 x 31 mm

ЕС-разпоредби и изхвърляне

Уредът изпълнява всички необходими стандарти за свободно движение на стоки в рамките на ЕС.

Този продукт е електрически уред и трябва да се събира и изхвърля съгласно европейската директива относно отпадъците от електрическо и електронно оборудване (ОЕЕО).

Още инструкции за безопасност и допълнителни указания ще намерите на адрес:

<http://laserliner.com/info?an=sesoli410>

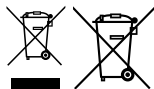

! Διαβάστε προσεκτικά τις οδηγίες χρήσης, το συνημμένο τεύχος „Εγγύηση και πρόσθετες υποδείξεις“ καθώς και τις τρέχουσες πληροφορίες και υποδείξεις στον σύνδεσμο διαδικτύου στο τέλος αυτών των οδηγιών. Τηρείτε τις αναφερόμενες οδηγίες. Αυτές οι οδηγίες θα πρέπει να φυλάσσονται και να παραδίδονται μαζί με τη συσκευή στον επόμενο χρήστη.

Υψηλής απόδοσης δέκτης λέιζερ με εξαιρετικά μεγάλη περιοχή λήψης για κόκκινα και πράσινα περιστροφικά λέιζερ

- Μονάδα λήψης λέιζερ ιδιαίτερα μεγάλου εύρους για γρήγορη αναγνώριση του λέιζερ σε μεγάλες αποστάσεις
- LC-οθόνες στην μπροστινή και πίσω πλευρά καθώς και μελωδικοί ήχοι δείχνουν το ύψος της ακτίνας λέιζερ.
- Για την αναγνώριση σε μεγάλη απόσταση υπάρχουν πολύ φωτεινές 3-χρωμες LED's. Αυτές είναι τοποθετημένες μπροστά, πίσω και πλευρικά.
- Δυνατότητα παραγωγής εξαιρετικά υψηλών ήχων
- Ισχυροί μαγνήτες κεφαλής και πλαϊνών
- Περιοχή λήψης 400 m για κόκκινα λέιζερ, 400 m για πράσινα λέιζερ
- Ανθεκτική κατασκευή

Γενικές υποδείξεις ασφαλείας

- Χρησιμοποιείτε τη συσκευή αποκλειστικά σύμφωνα με το σκοπό χρήσης εντός των προδιαγραφών.
- Οι συσκευές και ο εξοπλισμός δεν είναι παιχνίδι. Να φυλάσσεται μακριά από παιδιά.
- Δεν επιτρέπεται η κατασκευαστική τροποποίηση της συσκευής.
- Μην εκθέτετε τη συσκευή σε μηχανική καταπόνηση, πολύ υψηλές θερμοκρασίες, υγρασία ή έντονους κραδασμούς.
- Η συσκευή δεν επιτρέπεται να χρησιμοποιείται πλέον, εφόσον υπάρξει βλάβη σε μία ή περισσότερες λειτουργίες ή εξασθενήσει η μπαταρία.

Υποδείξεις ασφαλείας

Αντιμετώπιση της ηλεκτρομαγνητικής ακτινοβολίας

- Η συσκευή μέτρησης τηρεί τις προδιαγραφές και οριακές τιμές περί ηλεκτρομαγνητικής συμβατότητας σύμφωνα με την Οδηγία EMC-2014/30/EE.
- Θα πρέπει να δίνεται προσοχή στους κατά τόπους περιορισμούς της λειτουργίας των συσκευών π.χ. σε νοσοκομεία ή αεροπλάνα., σε πρατήρια καυσίμων, ή κοντά σε άτομα με βηματοδότη. Υπάρχει πιθανότητα εμφάνισης βλαβών ή αρνητικής επίδρασης από και μέσω ηλεκτρονικών συσκευών.

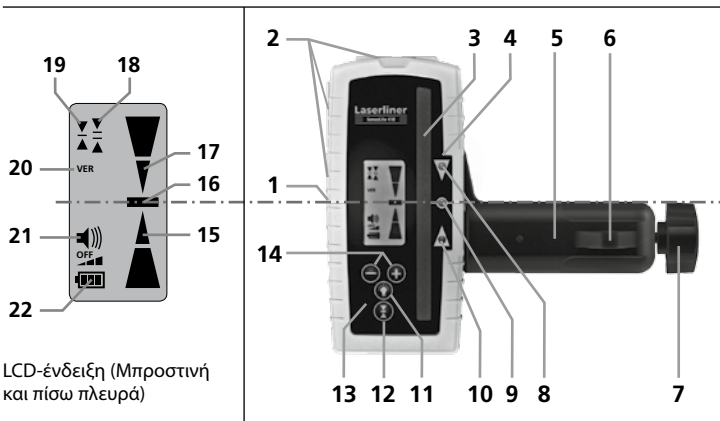

LCD-ένδειξη (Μπροστινή και πίσω πλευρά)

- | | |
|--|--|
| <p>1 Περιμετρική εγκοπή σήμανσης</p> <p>2 Μαγνήτες</p> <p>3 Πεδίο λήψης ακτίνας λέιζερ</p> <p>4 Συνδετική βίδα/Ηχεία (πίσω πλευρά)</p> <p>5 Βάση γενικής χρήσης</p> <p>6 Αεροστάθμη</p> <p>7 Βίδα στερέωσης για σταδίες</p> <p>8 Κόκκινη LED (αναγνώριση σε μεγάλη απόσταση)</p> <p>9 Πράσινη LED (αναγνώριση σε μεγάλη απόσταση)</p> <p>10 Μπλε LED (αναγνώριση σε μεγάλη απόσταση)</p> <p>11 Φωτισμός της LCD-ένδειξης / Με το άναμμα του φωτισμού σβήνουν οι LED's 8,9,10</p> <p>12 Ενεργοποίηση συσκευής / Αλλαγή: Περιοχή ακριβείας Περιοχή ελεύθερης χειροκίνησης / Απενεργοποίηση συσκευής: Πιέστε το πλήκτρο για 3 δευτ.</p> | <p>13 Θήκη μπαταριών (πίσω πλευρά)</p> <p>14 Ρυθμίστε τη ένταση του ήχου / Αντίθετη λειτουργία: Πιέστε ταυτόχρονα τα πλήκτρα</p> <p>15 Χειροκίνητη λήψη κάτω από τη στάθμη λέιζερ</p> <p>16 Ακριβώς στη στάθμη λέιζερ</p> <p>17 Χειροκίνητη λήψη πάνω από τη στάθμη λέιζερ</p> <p>18 Ελεύθερη περιοχή: Ένδειξη με μεγαλύτερη ανοχή, για χονδρική ευθυγράμμιση με το χέρι.</p> <p>19 Περιοχή ακριβείας: Ένδειξη με μικρότερη ανοχή, για ευθυγράμμιση ακριβείας (π.χ. με σταδίες).</p> <p>20 Ένδειξη αντίθετης λειτουργίας:</p> <p>21 Ένδειξη έντασης ήχου</p> <p>22 Ένδειξη κατάστασης φόρτισης μπαταρίας</p> |
|--|--|

Ιδιαίτερες ιδιότητες προϊόντος και λειτουργίες

HIGH ↑

SPEED ↓ Ο δέκτης επιτρέπει γρήγορους χρόνους αντίδρασης – και μία γρήγορη αναγνώριση εξοικονομεί χρόνο εργασίας.



magnetic

Η εργασία διευκολύνεται όταν υπάρχουν πολλές συσκευές μέτρησης χάρη στην καλή μαγνητική πρόσφυση. Τα χέρια είναι ελεύθερα για άλλες εργασίες.



Προστασία από σκόνη και νερό - Για τη συσκευή έχει προβλεφθεί ιδιαίτερη προστασία από σκόνη και βροχή.

Τοποθέτηση της μπαταρίας

Για την επιμήκυνση του χρόνου ζωής των μπαταριών, ο δέκτης απενεργοποιείται αυτόματα μετά από περ. 5 λεπτά μη εφαρμογής.

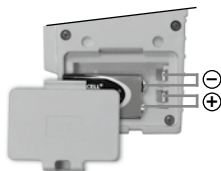

ⓘ Εργασία με τον δέκτη λέιζερ

Ρυθμίστε το περιστροφικό λέιζερ στο μέγιστο αριθμό στροφών και ενεργοποιήστε τον δέκτη λέιζερ.

Τώρα μπορεί ο δέκτης λέιζερ να αναγνωρίσει την ακτίνα λέιζερ από μεγάλη απόσταση. Παρακαλούμε μετακινήστε τον δέκτη λέιζερ διαμέσου της ακτίνας λέιζερ προς τα επάνω και προς τα κάτω, μέχρι να εμφανιστεί η μεσαία ένδειξη (16). Μαρκάρετε το ύψος μέτρησης στην περιμετρική εγκοπή σήμανσης.



⊕ ⊖ Αντίθετη λειτουργία – Επιτήρηση του ύψους αναφοράς

Με τη λειτουργία αυτή μπορούν να αποτραπούν λανθασμένες μετρήσεις. Ο δέκτης υποδεικνύει τώρα ότι η ακτίνα λέιζερ απομακρύνεται από το ύψος αναφοράς, π.χ. λόγω εξωτερικών επιδράσεων επί του περιστροφικού λέιζερ. Για τον σκοπό αυτό πιέζετε παράλληλα και τα δύο πλήκτρα Συν-Πλην και στερεώνετε τη συσκευή στο ύψος της ακτίνας λέιζερ. Στην ένδειξη LCD εμφανίζεται η λέξη "VER". Η λειτουργία ενεργοποιείται πρώτα όταν ανάβει για τουλάχιστον 10 δευτερόλεπτα η πράσινη LED συνεχώς ή ακούγεται ένας διαρκής ήχος. Μόλις αρχίσει να αναβοσβήνει η πράσινη LED και διακοπεί ο διαρκής ήχος η λειτουργία έχει ενεργοποιηθεί. Μόλις αλλάξει το ύψος της ακτίνας λέιζερ, ακούγονται ήχοι μπιπ και η πράσινη LED παύει να αναβοσβήνει.

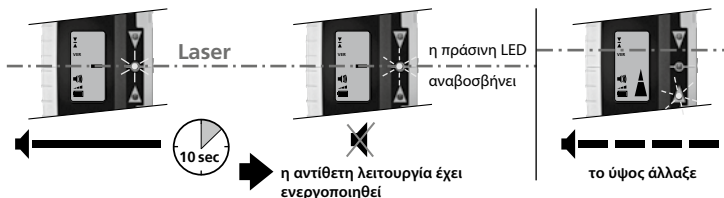

Βάση γενικής χρήσης

Ο δέκτης λέιζερ μπορεί να στερεωθεί σε σταδίες χρησιμοποιώντας τη βάση γενικής χρήσης. Η Flexi επεκτεινόμενη σταδία (Αρ. είδ.: 080.50 - κόκκινο / 080.51 - πράσινο) συνιστάται για όλες τις μετρήσεις υψών από δάπεδα. Με αυτήν μπορείτε να μετράτε κατευθείαν υψομετρικές διαφορές χωρίς πολύπλοκους υπολογισμούς.

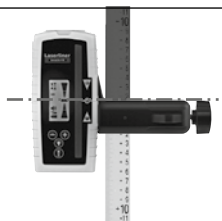

Κίνδυνος λόγω ισχυρών μαγνητικών πεδίων

Ισχυρά μαγνητικά πεδία μπορεί να έχουν επιβλαβείς επιδράσεις σε άτομα με σωματικά βοηθήματα σε λειτουργία (π.χ. βηματοδότες) και σε ηλεκτρομηχανικές συσκευές (π.χ. μαγνητικές κάρτες, μηχανικά ρολόγια, μικρομηχανικές συσκευές, σκληρούς δίσκους).

Σχετικά με την επίδραση που έχουν τα ισχυρά μαγνητικά πεδία στα άτομα θα πρέπει να λαμβάνονται υπόψη οι εκάστοτε εθνικοί κανονισμοί και προδιαγραφές, όπως για παράδειγμα στην Ομοσπονδιακή Δημοκρατία της Γερμανίας η προδιαγραφή των επαγγελματιών ενώσεων BGV B11 Άρθρο 14 „Ηλεκτρομαγνητικά πεδία“.

Για να αποφύγετε ενοχλητικές παρεμβολές τηρείτε μία ελάχιστη απόσταση 30 cm ανάμεσα στους μαγνήτες και τα εμφυτεύματα και συσκευές.

Οδηγίες σχετικά με τη συντήρηση και φροντίδα

Καθαρίζετε όλα τα στοιχεία με ένα ελαφρώς υγρό πανί και αποφεύγετε τη χρήση δραστικών καθαριστικών και διαλυτικών μέσων. Αφαιρείτε την/τις μπαταρία/ες πριν από μία αποθήκευση μεγάλης διάρκειας. Αποθηκεύετε τη συσκευή σε έναν καθαρό, ξηρό χώρο.

Τεχνικά χαρακτηριστικά (Με επιφύλαξη τεχνικών αλλαγών. 18W22)

Περιοχή λήψης λέιζερ (Η μέγιστη εμβέλεια εξαρτάται από τον τύπο του περιστροφικού λέιζερ)	μεγ. 400 m (κόκκινο περιστροφικό λέιζερ) / μεγ. 400 m (πράσινο περιστροφικό λέιζερ)
Εύρος μονάδας λήψης	124 mm
Απαραίτητος αριθμός στροφών περιστροφής	300 – 1100 U/min
Κατηγορία προστασίας	IP 67
Παροχή ρεύματος	1 x 9V αλκαλική μπαταρία
Συνθήκες εργασίας	0°C... 50°C, Υγρασία αέρα μέγ. 80% rH, χωρίς συμπύκνωση, Ύψος εργασίας μέγ. 4000 m πάνω από το μέσο επίπεδο της θάλασσας
Συνθήκες αποθήκευσης	0°C... 70°C, Υγρασία αέρα μέγ. 80% rH
Βάρος (με μπαταρία)	0,29 kg
Διαστάσεις (Π x Υ x Β)	75 x 160 x 31 mm

Κανονισμοί ΕΕ και απόρριψη

Η συσκευή πληροί όλα τα αναγκαία πρότυπα για την ελεύθερη κυκλοφορία προϊόντων εντός της ΕΕ.

Το παρόν προϊόν είναι μία ηλεκτρική συσκευή και πρέπει να συλλέγεται ξεχωριστά και να απορρίπτεται σύμφωνα με την ευρωπαϊκή Οδηγία περί Ηλεκτρικών και ηλεκτρονικών παλιών συσκευών.

Περαιτέρω υποδείξεις ασφαλείας και πρόσθετες υποδείξεις στην ιστοσελίδα: <http://laserliner.com/info?an=sesoli410>



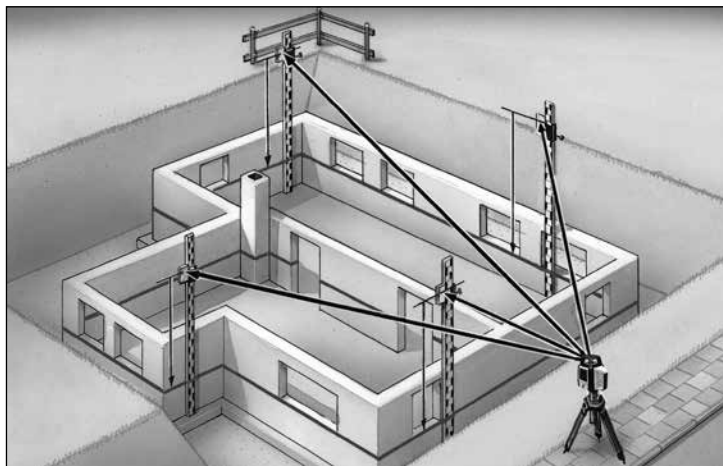

SERVICE



Umarex GmbH & Co. KG

– Laserliner –

Möhnestraße 149, 59755 Arnsberg, Germany

Tel.: +49 2932 638-300, Fax: +49 2932 638-333

info@laserliner.com

02.8.75.56 / Rev18W22

Umarex GmbH & Co. KG

Donnerfeld 2

59757 Arnsberg, Germany

Tel.: +49 2932 638-300, Fax: -333

www.laserliner.com



Laserliner